



Городская Дума
городского поселения город Жуков
Жуковского района
Калужской области

Р Е Ш Е Н И Е

г. Жуков

от « 17 » апреля 2019г.

№ 17

Об утверждении правил благоустройства территории
городского поселения город Жуков
в новой редакции

В соответствии с Федеральным законом от 06.10.2003 № 131-ФЗ «Об общих принципах организации местного самоуправления в Российской Федерации», Законом Калужской области от 22.06.2018 №362-ОЗ «О благоустройстве территорий муниципальных образований Калужской области», Методическими рекомендациями для подготовки правил благоустройства территорий поселений, городских округов, внутригородских районов, утвержденными Приказом Минстроя России от 13.04.2017 №711/пр, ст.27 Устава МО городское поселение город Жуков, рассмотрев результаты публичных слушаний от 20.02.2019г. по проекту Правил благоустройства городского поселения город Жуков, Городская Дума

Р Е Ш И Л А:

1. Утвердить Правила благоустройства территории городского поселения город Жуков в новой редакции (прилагаются).
2. Признать утратившим силу решение Городской Думы городского поселения город Жуков от 18.10.2017 № 55 «Об утверждении правил благоустройства территории городского поселения город Жуков (новая редакция)».
3. Настоящее решение вступает в силу после его официального опубликования.

Глава города

И. В. Шувалова

ПРАВИЛА благоустройства территории городского поселения город Жуков в новой редакции

1. Общие положения

1.1. Правила благоустройства территории городского поселения город Жуков (далее – Правила) разработаны в соответствии с Градостроительным кодексом Российской Федерации, Земельным кодексом Российской Федерации, Водным кодексом Российской Федерации, Жилищным кодексом Российской Федерации, Федеральными законами «Об общих принципах организации местного самоуправления в Российской Федерации», «О санитарно-эпидемиологическом благополучии населения» и другими действующими законами, Правилами и нормами технической эксплуатации жилищного фонда, утвержденными постановлением Госстроя России от 27.09.2003 № 170, Санитарными правилами и нормами СанПиН 42-128-4690-88 «Санитарные правила содержания территорий населенных мест», ГОСТ Р 51303-2013 «Национальный стандарт Российской Федерации. Торговля. Термины и определения», Санитарно-эпидемиологическими правилами СП 2.3.6.1066-01, СП 2.3.6.1079-01, СНиП III-10-75 «Благоустройство территорий», СП 48.13330.2011 «Свод правил. Организация строительства. Актуализированная редакция СНиП 12-01-2004», Законом Калужской области от 22.06.2018 № 362-ОЗ «О благоустройстве территорий муниципальных образований Калужской области», Законом Калужской области от 26.05.2014 № 579-ОЗ «О регулировании отдельных правоотношений в сфере ответственного обращения с домашними животными в Калужской области», Методическими рекомендациями для подготовки правил благоустройства территорий поселений, городских округов, внутригородских районов, утвержденными приказом Министерства строительства и жилищно-коммунального хозяйства Российской Федерации от 13.04.2017 № 711/пр, а также сводами правил и национальных стандартов, регулируемыми общественные отношения, касающиеся вопросов благоустройства.

1.2. Правила устанавливают единые требования к обеспечению надлежащего содержания городских территорий, содержания зеленых насаждений, содержания животных на территории городского поселения город Жуков (далее – поселение) и являются обязательными для исполнения юридическими лицами всех форм собственности, индивидуальными предпринимателями и гражданами.

1.3. Концепция благоустройства для каждой территории городского поселения создается с учетом потребностей и запросов жителей, маломобильных групп граждан и других участников деятельности по благоустройству и при их непосредственном участии на всех этапах создания концепции, а также с учетом стратегических задач комплексного устойчивого развития городской среды, в том числе формирования возможности для создания новых связей, общения и взаимодействия отдельных граждан и сообществ, их участия в проектировании и реализации проектов по развитию территории, содержанию объектов благоустройства и для других форм взаимодействия жителей городского поселения.

1.4. Реализация комплексных проектов благоустройства осуществляется с привлечением собственников земельных участков, находящихся в непосредственной близости от территории комплексных проектов благоустройства и иных заинтересованных сторон (застройщиков, управляющих организаций, объединений граждан и предпринимателей, собственников и арендаторов коммерческих помещений в прилегающих зданиях), в том числе с использованием механизмов государственно-частного партнерства. Для связанных между собой территорий поселения, расположенных на участках, имеющих разных владельцев, разрабатываются единые или согласованные проекты благоустройства.

1.5. Обеспечение качества городской среды при реализации проектов благоустройства территорий должно достигаться путем реализации следующих принципов:

1.5.1. Принцип комфортной организации пешеходной среды - создание в поселении условий для безопасных, удобных пешеходных прогулок. Необходимо обеспечивать доступность пешеходных прогулок для различных категорий граждан, в том числе для маломобильных групп граждан при различных погодных условиях.

1.5.2. Принцип комфортной мобильности - наличие у жителей сопоставимых по скорости и уровню комфорта возможностей доступа к основным точкам притяжения в поселении.

1.5.3. Принцип насыщенности общественных и частных пространств разнообразными элементами природной среды (зеленые насаждения, водные объекты и др.) различной площади, плотности территориального размещения и пространственной организации в зависимости от функционального назначения части территории.

2. Основные термины и понятия

2.1. Благоустройство территории - деятельность по реализации комплекса мероприятий, установленного Правилами, направленная на обеспечение и повышение комфортности условий проживания граждан, по поддержанию и улучшению санитарного и эстетического состояния территории муниципального образования, по содержанию территорий населенных пунктов и расположенных на таких территориях объектов, в том числе территорий общего пользования, земельных участков, зданий, строений, сооружений, прилегающих территорий.

2.2. В настоящих Правилах применяются следующие понятия:

элементы благоустройства - декоративные, технические, планировочные, конструктивные устройства, элементы озеленения, различные виды оборудования и оформления, в том числе фасадов зданий, строений, сооружений, малые архитектурные формы, некапитальные нестационарные строения и сооружения, информационные щиты и указатели, применяемые как составные части благоустройства территории;

содержание элемента благоустройства - обеспечение чистоты, надлежащего физического, эстетического и технического состояния и безопасности объекта благоустройства;

прилегающая территория - территория общего пользования, которая прилегает к зданию, строению, сооружению, земельному участку в случае, если такой земельный участок образован, и границы которой определены Правилами в соответствии с порядком, установленным законом Калужской области;

зеленые насаждения - древесная, древесно-кустарниковая, кустарниковая и травянистая растительность естественного или искусственного происхождения;

земляные работы - ремонтные, дорожные и иные работы, связанные со вскрытием грунта при прокладке, ремонте и обслуживании подземных, наземных и надземных инженерных сетей и коммуникаций, с устройством открытых бытовых водоотводов и водостоков, сооружением или ремонтом некапитальных сооружений (строений), установкой различных надземных объектов;

инженерные коммуникации - наземные, надземные и подземные коммуникации, включающие в себя сети, трассы водо-, тепло-, газо- и электроснабжения, канализации, ливневой канализации, водостоков и водоприемников, а также другие коммуникации и связанные с ними наземные, надземные и подземные объекты (сооружения) и элементы (ограждения, защитные кожухи, опоры трубопроводов, крышки люков колодцев и оголовков, дождеприемных и вентиляционных решеток, различного вспомогательного оборудования и агрегатов, уличные водоразборные колонки);

конструктивные и внешние элементы фасадов зданий - балконы, лоджии, витрины, козырьки, карнизы, навесы, водосточные трубы, лепные архитектурные детали, закрепленное на фасаде оборудование (наружные антенные устройства и радиоэлектронные средства, кондиционеры), флагштоки, наружные лестницы, ограждения и защитные решетки, окна, ставни, пристроенные к фасаду элементы (входы, спуски в подвалы, оконные приямки), отмостки для отвода дождевых и талых вод, входные двери и окна;

адресные реквизиты - указатели, устанавливаемые на объектах адресации, содержащие информацию о номере здания или сооружения, наименовании улицы, переулка, аллеи, бульвара, проезда, площади, набережной;

контейнер - мусоросборник, предназначенный для складирования твердых коммунальных отходов, за исключением крупногабаритных отходов;

контейнерная площадка - место накопления твердых коммунальных отходов, обустроенное в соответствии с требованиями законодательства Российской Федерации в области охраны окружающей среды и законодательства Российской Федерации в области обеспечения санитарно-эпидемиологического благополучия населения и предназначенное для размещения контейнеров и бункеров;

крупногабаритные отходы (КГО) - твердые коммунальные отходы (мебель, бытовая техника, отходы от текущего ремонта жилых помещений и др.), размер которых не позволяет осуществить их складирование в контейнерах;

бункер - мусоросборник, предназначенный для складирования крупногабаритных отходов;

вывоз твердых коммунальных отходов - транспортирование твердых коммунальных отходов от мест их накопления и сбора до объектов, используемых для обработки, утилизации, обезвреживания, захоронения твердых коммунальных отходов;

аварийные деревья - деревья со структурными изъянами (наличие дупел, гнилей, обрыв корней, опасный наклон), способными привести к падению всего дерева или его части и причинению ущерба населению или государственному имуществу и имуществу граждан и юридических лиц;

велодорожки - конструктивно отделенные от проезжей части и тротуара элементы дороги (либо отдельная дорога), предназначенные для движения велосипедистов;

внутриквартальная территория - территория квартала, включающая въезды (проезды) на территорию квартала, придомовые территории, пешеходные территории, газоны и озелененные территории;

детская игровая площадка - объект, не являющийся объектом капитального строительства, представляющий собой специально оборудованную территорию, предназначенную для подвижных игр, активного отдыха разных возрастов, включающий в себя песочницы, качели, горки, карусели, скамейки, навесы, домики-беседки, качалки на пружине, игровые установки, ограждения и другое оборудование, расположенное на территории детской игровой площадке;

дороги - элементы системы транспортных коммуникаций для осуществления транспортной связи между районами города на отдельных направлениях и участках, осуществляемого вне жилой застройки;

здания (включая жилые дома) - результат строительства, представляющий собой объемную строительную систему, имеющую надземную и (или) подземную части, включающую в себя помещения, сети инженерно-технического обеспечения и системы инженерно-технического обеспечения и предназначенную для проживания и (или) деятельности людей, размещения производства, хранения продукции или содержания животных;

земельные участки, на которых расположены здания (сооружения), - территории муниципального образования, принадлежащие владельцам зданий (сооружений) на законных основаниях;

малые архитектурные формы - скамейки, лавочки и другая уличная мебель, беседки, теневые навесы, цветочные вазы, клумбы, декоративные ограждения, декоративные скульптуры, оборудование и покрытие детских, спортивных, спортивно-игровых площадок, хоккейных коробок и другие конструкции, устройства, являющиеся объектами декоративно-прикладного искусства и предназначенные для досуга и отдыха горожан;

места массового отдыха населения - общественные территории (парки,

скверы, проспекты, площади и т.д.), спортивные объекты, детские площадки и иные благоустроенные пространства;

нестационарные торговые объекты - торговые объекты, представляющие собой временные сооружения или временные конструкции, не связанные прочно с земельным участком вне зависимости от наличия или отсутствия подключения (технологического присоединения) к сетям инженерно-технического обеспечения, в том числе передвижные сооружения, торговые объекты, представляющие собой автотранспортные средства;

незаконная рубка насаждений - рубка, а равно повреждение до степени прекращения роста насаждений, с нарушением требований законодательства, а также правовых актов органов местного самоуправления, принятых в целях благоустройства территорий;

ограждения - строительные конструкции, предназначенные для разграничения индивидуальных домовладений, а также территориальных зон различного назначения;

озелененные территории - часть территории природного комплекса, на которой располагаются природные и искусственно созданные садово-парковые комплексы и объекты - парк, сад, сквер, бульвар; а также территории жилых, общественно-деловых и других территориальных зон, поверхность которых занята зелеными насаждениями и другим растительным покровом;

объекты (устройства) наружного освещения - осветительные приборы, включающие устройства освещения улиц, зданий (сооружений) подъездов жилых домов, дворовых и иных территорий, а также системы архитектурно-художественной подсветки и элементы праздничного оформления;

пешеходные дорожки - обустроенные или приспособленные для движения пешеходов полосы земли либо поверхности искусственного сооружения;

придомовая территория - образованный в соответствии с законодательством земельный участок многоквартирного жилого дома с элементами озеленения, благоустройства, который может включать в себя пешеходные пути ко входам, подъезды к дому со стоянками автотранспорта и площадками для жильцов данного дома - детскими, физкультурными, для отдыха, контейнеров, выгула собак и т.п.;

дворовая территория - совокупность территорий, прилегающих к многоквартирным домам, с расположенными на них объектами, предназначенными для обслуживания и эксплуатации таких домов, и элементами благоустройства этих территорий, в том числе парковками (парковочными местами), тротуарами и автомобильными дорогами, включая автомобильные дороги, образующие проезды к территориям, прилегающим к многоквартирным домам;

проезды - элементы системы транспортных коммуникаций, не выделяемые красными линиями улично-дорожной сети городского поселения, обеспечивающие транспортную связь между зданиями и участками внутри территорий кварталов, крупных объектов рекреации, производственных и общественных зон, а также связь с улично-дорожной сетью городского поселения;

сооружения - результат строительства, представляющий собой объемную, плоскостную или линейную строительную систему, имеющую наземную, надземную и (или) подземную части, состоящую из несущих, а в отдельных случаях и ограждающих строительных конструкций и предназначенную для выполнения производственных процессов различного вида, хранения продукции, временного пребывания людей, перемещения людей и грузов;

сухие деревья - прекратившие жизнедеятельность, засохшие, но стоящие на корню деревья;

схема границ прилегающей территории - графическое изображение границы прилегающей территории;

твердые коммунальные отходы (ТКО) - отходы, образующиеся в жилых помещениях в процессе потребления физическими лицами, а также товары, утратившие свои потребительские свойства в процессе их использования физическими лицами в жилых помещениях в целях удовлетворения личных и бытовых нужд. К твердым коммунальным отходам также относятся отходы, образующиеся в процессе деятельности юридических лиц, индивидуальных предпринимателей и подобные по составу отходам, образующимся в жилых помещениях в процессе потребления физическими лицами;

территории с твердым покрытием - дороги, тротуары, пешеходные и велодорожки, проезды;

тротуар - элемент дороги, предназначенный для движения пешеходов и примыкающий к проезжей части или к велосипедной дорожке либо отделенный от них озелененной территорией;

уборка объекта благоустройства - мероприятия, проводимые с целью сохранения эксплуатационных свойств и поддержания в чистом состоянии поверхностей, различающихся по виду, назначению и материалам, из которых они изготовлены, в зависимости от степени их загрязнения;

фасады зданий (сооружений) - наружные стены зданий (сооружений), включая элементы их декора: порталы, кровли, крыльца, ограждения и защитные решетки, навесы, козырьки, окна, входные двери, балконы, наружные лестницы, эркеры, лоджии, карнизы, столярные изделия, ставни, водосточные трубы, дымоходы, вентиляционное оборудование, наружные антенные устройства и радиоэлектронные средства, светильники, флагштоки, настенные кондиционеры и другое оборудование, пристроенное к стенам или вмонтированное в них, размещенное или вмонтированное на кровле зданий, знаки адресной информации зданий.

3. Организация благоустройства территории городского поселения город Жуков

3.1. Благоустройству в городском поселении город Жуков подлежат:

а) участки территорий общего пользования, занятые улицами, дорогами, площадями, набережными, инженерными коммуникациями, парками, лесопарками,

скверами, бульварами, водоемами, пляжами, иные земельные участки, предназначенные для удовлетворения нужд населения, в том числе используемые для удовлетворения культурно-бытовых потребностей населения;

б) участки территорий, используемые под застройку жилыми, культурно-бытовыми и иными строениями и сооружениями, в том числе временными, внешний вид этих строений и сооружений, фасады зданий и сооружений, элементы художественного оформления зданий и сооружений, отнесенных к объектам культурного наследия, либо являющиеся результатом реализации авторского оригинального проекта (в том числе элементы архитектурно-художественной подсветки), витрины, места размещения рекламы и иной информации;

в) участки особо охраняемых природных территорий, в том числе природоохранного, оздоровительного, рекреационного и историко-культурного назначения;

г) участки территорий и коммунально-складской застройки, используемые или предназначенные для размещения коммунально-складских и иных производственных объектов;

д) участки территорий, используемые в качестве мест (площадок) накопления твердых коммунальных отходов;

е) участки территорий, используемые для размещения кладбищ, сооружений инженерной защиты;

ж) участки территорий, занятые городскими лесами.

Благоустройству также подлежат объекты, расположенные на участках территорий, перечисленных в пункте 3.1 настоящих Правил, в том числе:

а) зеленые насаждения искусственного и естественного происхождения;

б) инженерные сети и сооружения в области внешнего состояния и соблюдения чистоты и порядка;

в) оборудование для сбора мусора или отходов производства и потребления;

г) павильоны и навесы остановок общественного транспорта, объекты дорожного сервиса, уличной торговли (павильоны, киоски, ларьки, палатки, торговые ряды), иные некапитальные и временные объекты;

д) средства размещения информации - конструкции, сооружения, технические приспособления и другие носители, предназначенные для распространения информации;

е) городская (уличная) мебель, скамьи, беседки, объекты оборудования детских, спортивных и спортивно-игровых площадок;

ж) уличные общественные туалеты;

з) устройства, обеспечивающие доступ маломобильных групп населения к объектам инфраструктуры;

и) фасады зданий, строений, сооружений, конструктивные и внешние элементы фасадов в части их внешнего состояния;

к) произведения монументально-декоративного искусства и малые архитектурные формы, декоративные ограды, архитектурные элементы мемориальных комплексов, памятные доски, фонтаны;

л) объекты культурного наследия;

м) элементы праздничного оформления, устройства наружного освещения, уличные и информационно-коммуникационные указатели.

3.2. Содержание и уборку объектов благоустройства обязаны осуществлять физические и юридические лица, которым объекты благоустройства и (или) земельные участки, на которых они расположены, принадлежат на соответствующем праве, в объеме, предусмотренном действующим законодательством и настоящими Правилами, самостоятельно или посредством привлечения специализированных организаций за счет собственных средств.

Указанные в настоящем пункте лица (за исключением собственников и (или) иных законных владельцев помещений в многоквартирных домах, земельные участки под которыми не образованы или образованы по границам таких домов) в соответствии законодательством Российской Федерации обязаны принимать участие, в том числе финансовое, в содержании прилегающих территорий, границы которых определяются в соответствии с порядком, установленном законодательством Калужской области, в случаях и порядке, предусмотренном разделом 4 настоящих Правил.

3.3. Администрация городского поселения город Жуков (далее – Администрация) за счет средств бюджета города обеспечивает:

- содержание (уборку и ремонт) проезжей части улиц, площадей, скверов, парков, остановок транспорта общего пользования, пешеходных территорий и иных территорий, за исключением территорий, уборку которых обязаны обеспечивать юридические и физические лица в соответствии с действующим законодательством и настоящими Правилами, и с учетом участия, в том числе финансового, собственников и (или) иных законных владельцев зданий, строений, сооружений, земельных участков в содержании прилегающих территорий;

- содержание объектов благоустройства, являющихся собственностью поселения, а также иных объектов благоустройства, находящихся на территории поселения, до определения их принадлежности и оформления права собственности, а также до определения в установленном порядке границ прилегающих территорий;

- проведение: ликвидации стихийных свалок, спиливания сухих и аварийных деревьев, формовочной обрезки деревьев, омолаживающей обрезки кустарников, предотвращения распространения сорных растений, в том числе борщевика Сосновского, посадки деревьев и кустарников, известковой побелки деревьев;

- проведение иных мероприятий по благоустройству и озеленению в соответствии с законодательством и настоящими Правилами.

3.4. Юридические и физические лица обеспечивают содержание и уборку в надлежащем состоянии земельных участков, принадлежащих им на соответствующем праве, а также зданий (сооружений), в границах этих земельных участков.

В случае возникновения аварии внешних инженерных сетей, подведенных к зданиям (сооружениям), собственники и владельцы зданий (сооружений) обязаны незамедлительно представлять информацию об этом в Администрацию.

3.5. Уборка объектов благоустройства осуществляется механическим и ручным способом.

Ручная уборка проводится на территориях, где невозможно провести механическую уборку. При этом используются рекомендации и нормы обслуживания территорий, установленные Министерством строительства и труда Российской Федерации.

3.6. На территории городского поселения допускается размещение передвижных цирков, зооцирков, зоопарков, луна-парков, тиров и прочих аттракционов (за исключением стрелковых тиров), а также иных объектов, предназначенных для развлечения взрослых и детей, только в специальных местах, по согласованию с Администрацией.

3.7. При проведении массовых мероприятий организаторы мероприятий обязаны обеспечить установку урн и контейнеров для сбора мусора, биотуалетов и в течение суток после окончания мероприятий обязаны обеспечить восстановление нарушенного благоустройства, в том числе последующую уборку места проведения мероприятия и прилегающих к нему территорий по периметру в пределах 10 метров.

3.8. Садоводческие, огороднические, дачные некоммерческие объединения граждан обязаны обеспечить сбор и своевременный вывоз ТКО и (или) КГО, образуемых ими в процессе хозяйственной, бытовой и иной деятельности, самостоятельно в строгом соответствии с требованиями санитарных правил и норм либо путем заключения договоров на вывоз ТКО и (или) КГО с перевозчиком ТКО.

3.9. Юридические лица; индивидуальные предприниматели; граждане, проживающие в индивидуальных жилых домах; граждане, проживающие в многоквартирных домах, собственники которых выбрали непосредственное управление, обязаны обеспечить сбор и своевременный вывоз ТКО и (или) КГО, образуемых ими в процессе хозяйственной, бытовой и иной деятельности, самостоятельно в строгом соответствии с требованиями санитарных правил и норм либо путем заключения договоров на вывоз ТКО и (или) КГО с перевозчиком ТКО.

Вывоз твердых коммунальных отходов (ТКО) и крупногабаритных отходов (КГО) осуществляется способами, исключающими возможность их потери в процессе перевозки, предупреждающими создание аварийных ситуаций, причинение вреда окружающей среде и здоровью людей специально оборудованными или приспособленными (с закрывающим кузов пологом) транспортными средствами.

4. Порядок участия собственников и (или) иных законных владельцев зданий (помещений в них), строений и сооружений, земельных участков в благоустройстве прилегающих территорий

4.1. Собственники и (или) иные законные владельцы зданий (помещений в них), строений, сооружений, земельных участков либо привлекаемое собственником и (или) иным законным владельцем в целях обеспечения

безопасной эксплуатации здания, строения, сооружения на основании договора физическое или юридическое лицо (далее соответственно - собственник, законный владелец, лицо, ответственное за эксплуатацию здания, строения, сооружения) (за исключением собственников и (или) иных законных владельцев помещений в многоквартирных домах, земельные участки под которыми не образованы или образованы по границам таких домов) обязаны принимать участие в содержании прилегающих территорий.

4.2. В соответствии с законодательством на прилегающих территориях к многоквартирным домам (в соответствии с пунктом 4.1 настоящих Правил) ответственными за участие в содержании прилегающей территории являются:

а) организации, осуществляющие управление многоквартирными домами;

б) товарищества собственников жилья или кооперативы (жилищные или иные специализированные потребительские кооперативы), осуществляющие управление многоквартирными домами;

в) собственники помещений, если они избрали непосредственную форму управления многоквартирным домом и если иное не установлено договором.

4.3. Собственники и (или) иные законные владельцы зданий, строений, сооружений, земельных участков в соответствии с законодательством:

а) в границах прилегающих территорий проводят мероприятия по обустройству цветников и газонов в установленных местах, регулярно проводят работы по поддержанию надлежащего состояния объектов благоустройства, находящихся в границах ответственности;

б) на территории, находящейся у них в собственности, и прилегающей территории обеспечивают сохранность зеленых насаждений; обеспечивают квалифицированный уход за зелеными насаждениями, дорожками и оборудованием, не допускают складирования на зеленые насаждения мусора, строительных материалов, изделий и конструкций; производят комплексный уход за газонами, систематический покос газонов и иной травянистой растительности;

в) производят уборку территории, находящейся у них в собственности, и прилегающей территории.

Юридические и физические лица обязаны обеспечивать уборку земельного участка, принадлежащего им на соответствующем праве, и прилегающей к нему территории. Исключение составляют собственники помещений в многоквартирных домах, которые обязаны обеспечивать уборку земельного участка, на котором расположен многоквартирный дом и границы которого определены на основании данных государственного кадастрового учета.

4.4. В случае если земельный участок не оформлен надлежащим образом, владельцы объектов благоустройства обязаны обеспечивать уборку территории, прилегающей непосредственно к объекту благоустройства, в порядке, установленном настоящими Правилами.

4.5. В случае совпадения границ прилегающих территорий и иных случаях, не урегулированных настоящими Правилами, конкретные границы прилегающих территорий определяются Администрацией путем составления схем прилегающих территорий.

Схемы прилегающих территорий должны быть согласованы с владельцем объекта благоустройства, а также владельцами соседних объектов благоустройства и земельных участков с расположенными на них объектами благоустройства, прилегающая территория которых граничит с территорией, указанной на схеме.

Схемы прилегающих территорий составляются в трех экземплярах. Один экземпляр схемы прилегающей территории передается владельцу объекта благоустройства, второй находится в Администрации, третий передается в орган исполнительной власти Калужской области, уполномоченный в сфере административно-технического контроля.

4.6. Жители городского поселения город Жуков могут принимать участие в проведении мероприятий по благоустройству в порядке, установленном законодательством.

4.7. Границы прилегающих территорий, подлежащих благоустройству с целью их санитарного содержания, закрепляются следующим образом:

4.7.1. За многоквартирными жилыми домами закрепляется прилегающая территория шириной 5 метров (по периметру) при отсутствии соседних землепользователей.

4.7.2. За учреждениями соцсферы (школы, дошкольные учреждения, учреждения культуры, здравоохранения, физкультуры и спорта) закрепляется прилегающая территория шириной 15 метров (по периметру, со стороны улицы - до проезжей части дороги) при отсутствии соседних землепользователей.

За уборку и содержание территорий учреждений социальной сферы, расположенных во встроенных зданиях, несут ответственность предприятия, в ведении которых находятся данные строения.

4.7.3. За предприятиями промышленности, торговли и общественного питания, транспорта, заправочными станциями прилегающая территория шириной 30 м (по периметру, со стороны улицы - до проезжей части дороги) при отсутствии соседних землепользователей.

4.7.4. За частными домовладениями (домовладельцами) закрепляется прилегающая территория шириной 15 м (по периметру, со стороны улицы - до проезжей части дороги) при отсутствии соседних землепользователей.

4.7.5. За предприятиями мелкорозничной торговли (ларьки, киоски, павильоны, летние кафе и другие объекты временной уличной торговли) закрепляется прилегающая территория шириной 25 метров от торговой точки (по периметру, со стороны улицы - до проезжей части дороги).

4.7.6. За рынками, предприятиями торговли и общественного питания, заправочными станциями, расположенными на автомагистралях, закрепляется прилегающая территория шириной не менее 50 м (по периметру, со стороны улицы - до проезжей части дороги) при отсутствии соседних землепользователей.

4.7.7. За гаражными кооперативами закрепляется прилегающая территория шириной 25 метров (по периметру, со стороны улицы - до проезжей части дороги) при отсутствии соседних землепользователей.

4.7.8. За садовыми товариществами и дачными кооперативами закрепляется прилегающая территория шириной 50 метров.

4.7.9. За отдельно стоящими производственными сооружениями коммунального назначения (ЦТП, ТП, ВЗУ, КНС и т.п.) закрепляется прилегающая территория шириной 15 метров от стен сооружения или ограждения участка (границ участка).

4.7.10. За кладбищем закрепляется прилегающая территория шириной 15 метров (по периметру, со стороны улицы - до проезжей части дороги) при отсутствии соседних землепользователей.

4.7.11. За контейнерными площадками закрепляется прилегающая территория шириной 15 метров (по периметру, со стороны улицы - до проезжей части дороги).

За уборку и содержание прилегающих к контейнерным площадкам территорий несут ответственность организации, осуществляющие вывоз мусора, ТКО и КГМ.

4.8. Работы по содержанию прилегающих территорий в летний период включают:

а) своевременное скашивание газонных трав (высота травостоя не должна превышать 20 см), уничтожение сорных и карантинных растений;

б) обрезку кустарников выше 1 метра, ветвей деревьев, нависающих на высоте менее 2 метров над тротуарами, проездами и пешеходными дорожками с грунтовым и твердым покрытием (по мере необходимости);

в) уборку и вывоз скошенной травы (в течении 1 дня);

г) подметание прилегающих территорий от смета, пыли и бытового мусора (по мере необходимости);

д) уборку и организацию вывоза и размещения мусора, уличного смета, отходов в отведенных местах (по мере необходимости);

е) уборку вдоль бордюров песка, мусора;

ж) сгребание и вывоз опавших листьев с прилегающих территорий в период листопада (по мере необходимости);

з) надлежащее содержание и уборку контейнерных площадок, контейнеров и бункеров, территории, непосредственно прилегающей к указанным объектам;

е) надлежащее содержание и ремонт малых архитектурных форм, в том числе детских площадок, иного игрового оборудования (игровых элементов).

4.9. Работы по содержанию прилегающих территорий в зимний период включают:

а) своевременную уборку и организацию вывоза, размещения мусора, уличного смета, отходов в отведенных местах;

б) своевременную посыпку участков прохода и подхода к объектам торговли (магазинам, нестационарным торговым объектам, рынкам), иным организациям противогололедными материалами;

в) своевременную очистку от снега и льда тротуаров, проездов и пешеходных дорожек с грунтовым и твердым покрытием, а также вывоз снега;

г) надлежащее содержание и своевременную уборку контейнерных площадок, контейнеров и бункеров, территории, непосредственно прилегающей к указанным объектам;

д) надлежащее содержание и ремонт малых архитектурных форм, в том числе детских площадок, иного игрового оборудования (игровых элементов).

5. Перечень работ по благоустройству и периодичность их выполнения

5.1. Содержание зданий (включая жилые дома), сооружений и земельных участков, на которых они расположены.

5.1.1. Правообладателям при эксплуатации зданий (включая жилые дома), сооружений (далее по тексту - зданий (сооружений) и земельных участков, на которых они расположены, следует руководствоваться сводами правил, ГОСТ, СанПиН, а также общими требованиями, установленными Федеральными законами, постановлениями Правительства Российской Федерации иными нормативными правовыми актами, принятыми федеральными органами и органами Калужской области, а также настоящими Правилами.

5.1.2. В рамках общей подготовки здания (сооружения) к сезонной эксплуатации правообладатели зданий (сооружений) обязаны:

1) проводить поддерживающий ремонт и восстановление конструктивных элементов и отделки фасадов, в том числе входных дверей и козырьков, ограждений балконов и лоджий, карнизов, крылец и отдельных ступеней, ограждений спусков и лестниц, витрин, декоративных деталей и иных конструктивных элементов;

2) регулярно (не реже одного раза в неделю) проверять целостность и безопасность строительных конструкций;

3) обеспечивать наличие и содержание в исправном состоянии водостоков, водосточных труб и сливов;

4) очищать от снега и льда крыши и козырьки, удалять наледь, снег и сосульки с карнизов, балконов и лоджий в течение суток с момента их появления. В течение 3-х часов с момента появления сосулек принять меры по огораживанию территорий возможного их падения;

5) очищать и промывать поверхности фасадов в зависимости от их состояния и условий эксплуатации;

6) мыть окна и витрины, вывески и указатели (не реже 2-х раз в год);

7) выполнять иные требования, предусмотренные правилами и нормами технической эксплуатации зданий (сооружений).

5.1.3. Правообладатели зданий (сооружений) при проведении работ по уборке и благоустройству земельного участка, на котором расположено здание (сооружение), обязаны обеспечить:

- регулярную уборку и ежедневное наблюдение за санитарным состоянием земельного участка;

- очистку дождевой и дренажной системы, водоотводящих канав по мере необходимости, собственными силами либо по договору с соответствующими эксплуатационными службами;

- беспрепятственный доступ городских служб к смотровым колодцам инженерных сетей, источникам пожарного водоснабжения (пожарным гидрантам, водоемам и т.д.), расположенным на земельном участке;

- сохранность существующих зеленых насаждений и надлежащий уход за ними; своевременную обрезку и валку (снос) зеленых насаждений, признанных сухими и аварийными в установленном порядке;

- надлежащее содержание, текущий и капитальный ремонт малых архитектурных форм, площадок отдыха;

- надлежащее содержание, текущий и капитальный ремонт детских и спортивных площадок и оборудования на них;

- установку информационных стендов со следующей информацией: инструкция по использованию детской и спортивной площадки, наименование и контактные сведения организации, ответственной за содержание площадки, телефоны экстренных служб;

- установку контейнеров для сбора ТКО на контейнерной площадке, имеющей твердое основание и ограждение высотой не менее 2 м (с указанием контактных сведений организации, ответственной за содержание контейнерной площадки), а в зданиях (сооружениях) без централизованной канализации установку сборников для ЖБО;

- подготовку земельного участка к сезонной эксплуатации, в том числе промывку и расчистку канавки для обеспечения оттока воды, систематическую сгонку талых вод к люкам и приемным колодцам ливневой сети, очистку после окончания таяния снега и осуществление иных необходимых работ.

5.1.4. На территории поселения не допускаются надписи, наклеивание и развешивание информационной и печатной продукции (листовки, объявления, афиши и иная продукция независимо от способа изготовления и используемых материалов) на ограждениях, заборах, стенах зданий, строений и сооружений, остановочных павильонах, отдельно стоящих опорах (освещения, контактной сети и т.д.), деревьях, наземных пешеходных переходах вне специально отведенных для этих целей мест и средств размещения информации, а равно без необходимых разрешений и согласований.

5.1.5. Организация работ по удалению самовольно произведенных надписей, а также самовольно размещенной информационной и печатной продукции со всех объектов независимо от ведомственной принадлежности возлагается на собственников, владельцев или пользователей указанных объектов.

5.1.6. Организация работ по удалению самовольно размещенной информационной и печатной продукции со всех объектов независимо от ведомственной принадлежности при проведении гастрольных культурно-зрелищных мероприятий, ярмарок, выставок, продажи и (или) распродажи товаров возлагается на собственников, владельцев, пользователей помещений, зданий, площадок, где проводятся такие мероприятия.

5.2. Производство уборочных работ в летний период.

5.2.1. Период летней уборки устанавливается с 15 апреля по 31 октября текущего календарного года. В случае резкого изменения погодных условий сроки начала и окончания летней уборки могут изменяться нормативным правовым актом Администрации.

5.2.2. Летняя уборка включает: подметание, мойку, полив территорий, вывоз мусора, уход за зелеными насаждениями.

5.2.3. Мойка дорожных покрытий площадей и улиц производится в ночное время.

5.2.4. Смет и мусор, выбитые при уборке или мойке проезжей части на тротуары, газоны, посадочные площадки, павильоны остановок общественного пассажирского транспорта, близко расположенные фасады зданий, объекты торговли и другие объекты подлежат уборке лицом, осуществляющим уборку проезжей части.

5.2.5. Проезжая часть дорог, тротуары и расположенные на них остановки общественного пассажирского транспорта должны быть очищены от мусора и промыты.

5.2.6. В период листопада производятся сгребание и вывоз опавших листьев с проезжей части дорог и придомовых территорий. Сгребание листьев к комлевой

части деревьев и кустарников запрещается.

5.2.7. При производстве летней уборки запрещается:

- выдвигать или перемещать на проезжую часть улиц, дорог, внутриквартальных проездов отходы производства и потребления, смет, счищаемый с придомовых территорий, тротуаров и внутриквартальных проездов;

- сжигать листву, производственные отходы на территориях хозяйствующих субъектов и частных домовладений;

- выбрасывать жидкие бытовые, пищевые и другие виды отходов, а также закапывать или сжигать их в не предназначенных для этих целей местах.

5.3. Производство уборочных работ в зимний период.

5.3.1. Период зимней уборки устанавливается с 1 ноября текущего календарного года по 15 апреля следующего календарного года. В случае значительного отклонения от средних индивидуальных климатических особенностей текущей зимы сроки начала и окончания зимней уборки могут изменяться нормативным правовым актом Администрации.

5.3.2. В первоочередном порядке в целях обеспечения беспрепятственного проезда транспортных средств и движения пешеходов обеспечивается уборка снега и ликвидация ледовых образований с проезжей части дорог и тротуаров.

5.3.3. В период зимней уборки дорожки и площадки парков, скверов должны быть убраны от снега и посыпаны противогололедным материалом в случае гололеда.

С началом снегопада в первую очередь обрабатываются противогололедными материалами наиболее опасные для движения транспорта участки улиц - крутые спуски и подъемы, мосты, эстакады, тормозные площадки на перекрестках улиц и остановках транспорта общего пользования.

Снег, счищаемый с дворовых территорий и внутриквартальных проездов, разрешается складировать на территориях дворов, в местах, не препятствующих свободному проезду автотранспорта, движению пешеходов, не закрывающих зону прямой видимости на пересечении дорог и проездов. Не допускается повреждение зеленых насаждений при складировании снега. Складирование снега на дворовых территориях должно предусматривать отход талых вод.

5.3.4. В период зимней уборки внутридворовые проезды должны очищаться от снега. Дорожки и площадки парков, скверов, бульваров должны быть убраны от снега и посыпаны противогололедным материалом в случае гололеда. Садовые диваны, урны и малые архитектурные формы, а также пространство вокруг них, подходы к ним должны быть очищены от снега и наледи.

5.3.5. При уборке дорожек в парках, лесопарках, садах, скверах, бульварах и других зеленых зонах допускается временное складирование снега, не содержащего химических реагентов, на заранее подготовленные для этих целей

площадки при условии сохранности зеленых насаждений и обеспечения оттока талых вод.

5.3.6. При производстве зимней уборки запрещается:

а) выдвигать или перемещать на проезжую часть магистралей, улиц и проездов снег, счищаемый с внутриквартальных, придомовых территорий, территорий хозяйствующих субъектов;

б) осуществлять роторную переброску и перемещение загрязненного снега, а также осколков льда на газоны, цветники, кустарники и другие зеленые насаждения;

в) организовывать складирование (свалки) снега в местах, не установленных органами местного самоуправления.

5.3.7. Снег, счищаемый с проезжей части дорог, улиц и проездов, а также с тротуаров, сдвигается на обочины дорог и в лотковую часть улиц и проездов для временного складирования снежной массы в виде снежных валов.

5.3.8. Формирование снежных валов не допускается на перекрестках и вблизи железнодорожных переездов и на тротуарах.

5.3.9. Вывоз снега с улиц и проездов осуществляется в первую очередь от остановок общественного пассажирского транспорта, наземных пешеходных переходов, с мостов и путепроводов, мест массового посещения граждан (крупные предприятия торговли, рынки, гостиницы и аналогичные места), въездов на территории больниц и других социально значимых объектов в течение суток после окончания снегопада.

5.3.10. Места временного складирования снега после снеготаяния должны быть очищены от мусора и благоустроены.

5.3.15. В зимнее время владельцами объектов благоустройства должна быть организована своевременная очистка кровель от снега, наледи и сосулек. Очистка кровель зданий и строений на сторонах, выходящих на пешеходные зоны, от наледиобразований должна производиться немедленно по мере их образования с предварительной установкой ограждения опасных для жизни пешеходов участков и с соблюдением работающими правил техники безопасности. При этом должны приниматься меры, обеспечивающие сохранность зеленых насаждений, воздушных сетей, светильников, вывесок, рекламных установок.

Сброшенные с крыш зданий и строений снег и сосульки должны убираться владельцами зданий незамедлительно по завершении работы.

5.3.16. Владельцы объектов ливневой канализации при наступлении оттепели должны производить очистку приемных решеток ливневой канализации для обеспечения постоянного спуска талых вод.

5.4. Дополнительные работы по благоустройству и периодичность их

выполнения устанавливаются настоящими Правилами для каждого объекта и элемента благоустройства отдельно.

5.4.1. В случаях ливневых дождей, ураганов, снегопадов, гололеда и других чрезвычайных погодных явлений режим уборочных работ устанавливается в соответствии с указаниями уполномоченных органов в сфере предупреждения и ликвидации чрезвычайных ситуаций и обеспечения пожарной безопасности.

Обследование смотровых и дождеприемных колодцев ливневой канализации и их очистка производятся организациями, у которых эти сооружения находятся в собственности или владении, по утвержденным этими организациями графикам.

5.4.2. Инженерные коммуникации должны находиться в исправном состоянии, иметь штатные ограждающие элементы, не иметь загрязнений, разрушений покрасочного или теплоизоляционного слоя, несанкционированных надписей.

Водоотводные (ливневые) сооружения должны своевременно очищаться от накопившегося мусора, осадков и обеспечивать прием и пропуск воды (жидкостей), исключаящие подтопление территории.

Прилегающая к инженерным коммуникациям территория должна содержаться в чистоте.

5.4.3. Не допускается подтопление дорог, улиц, внутриквартальных, внутридворовых и иных территорий, исключаящее движение пешеходов и транспорта.

5.4.4. Вывоз отходов асфальтобетона, образующихся при проведении дорожно-ремонтных работ на проезжей части дорог, производится хозяйствующими субъектами, проводящими работы, незамедлительно (в ходе работ). На остальных частях дорог, улиц и во дворах - в течение суток с момента окончания работ.

Складирование отходов асфальтобетона на газонах или участках с зелеными насаждениями запрещается.

5.4.5. Контейнеры и бункеры-накопители размещаются (устанавливаются) на специально оборудованных контейнерных площадках. Места размещения и тип ограждения определяются Администрацией в соответствии с законодательством.

Расстановка контейнеров и бункеров-накопителей предусматривается у скамей, некапитальных нестационарных сооружений и уличного технического оборудования, ориентированных на продажу продуктов питания, на остановках общественного транспорта.

Количество и объем контейнеров определяются в соответствии с требованиями законодательства об отходах производства и потребления. Размер контейнерной площадки определяется исходя из задач, габаритов и количества контейнеров, используемых для складирования отходов, но не более предусмотренного санитарно-эпидемиологическими требованиями.

5.4.6. Запрещается самовольная установка контейнеров и бункеров-накопителей без согласования с Администрацией.

5.4.7. Допускается временная установка на придомовых территориях контейнеров и бункеров-накопителей для сбора строительного мусора вблизи мест производства ремонтных, аварийных работ и работ по уборке территории при отсутствии на указанных территориях оборудованных площадок для установки контейнеров и бункеров-накопителей. Места временной установки контейнеров и бункеров-накопителей должны быть согласованы с собственником, владельцем, пользователем территории.

5.4.8. Контейнеры и бункеры-накопители должны быть оборудованы в соответствии с законодательством и содержаться в технически исправном состоянии.

На контейнерной площадке должен быть указаны наименование и контактные телефоны хозяйствующего субъекта, осуществляющего вывоз, а также информация, предупреждающая владельцев автотранспорта о недопустимости загромождения подъезда специализированного автотранспорта, разгружающего контейнеры.

Обязанность по уборке мусора, просыпавшегося при выгрузке из контейнеров в мусоровоз или загрузке бункера, возлагается на хозяйствующий субъект, осуществляющий вывоз мусора.

5.4.9. Очистка урн производится по мере их заполнения. Переполнение контейнеров, бункеров-накопителей мусором не допускается.

5.5. Участниками деятельности по благоустройству могут быть:

а) граждане, которые формируют запрос на благоустройство и принимают участие в оценке предлагаемых решений, участвуют в отдельных случаях в выполнении работ;

б) представители Администрации (формируют техническое задание, выбирают исполнителей и обеспечивают финансирование);

в) хозяйствующие субъекты, осуществляющие деятельность на территории поселения (могут соучаствовать в формировании запроса на благоустройство, а также в финансировании мероприятий по благоустройству);

г) представители профессионального сообщества, в том числе архитекторы и дизайнеры (разрабатывают концепции объектов благоустройства и создают рабочую документацию);

д) исполнители работ, в том числе строители, производители малых архитектурных форм.

5.6. Участие граждан (непосредственное или опосредованное) в деятельности по благоустройству осуществляется путем принятия в установленных формах решений и через вовлечение общественных организаций, общественное соучастие в реализацию проектов.

5.7. Форма участия определяется Администрацией в зависимости от особенностей проекта по благоустройству поселения и включает в себя:

а) совместное определение целей и задач по развитию территории;

б) определение основных видов активности, функциональных зон общественных пространств;

в) обсуждение и выбор типа оборудования, некапитальных объектов, малых архитектурных форм, материалов;

г) консультации с экспертами в выборе типов покрытий, типов озеленения, типов освещения и осветительного оборудования и т.д.;

д) участие в разработке проекта (дизайн-проекта);

е) одобрение проектных решений участниками процесса проектирования и будущими пользователями;

ж) осуществление общественного контроля над процессом реализации проекта и над процессом эксплуатации территории.

5.8. К механизмам участия в деятельности по благоустройству относятся:

а) обсуждение проектов благоустройства в различных форматах (интерактивном, общественные обсуждения, дизайн-игры, проектные мастерские, школьные проекты);

б) общественный контроль в соответствии с требованиями Федерального закона от 21 июля 2014 года № 212-ФЗ «Об основах общественного контроля в Российской Федерации» и Закона Калужской области от 30 марта 2017 года № 177-ОЗ «О некоторых вопросах организации и осуществления общественного контроля на территории Калужской области».

6. Требования к фасадам и ограждениям зданий (сооружений)

6.1. Правообладатели обязаны соблюдать следующие требования к внешнему виду фасадов зданий (сооружений):

6.1.1. Внешний облик фасада здания (сооружения) устанавливается согласно проектной документации.

6.1.2. На главных фасадах жилых домов предусматривать сплошное остекление лоджий и балконов, специальные места для установки инженерного оборудования, спутниковых антенн, козырьков над всеми входами в здание (сооружение).

6.1.3. Со стороны улицы фасад каждого здания (сооружения) должен быть оборудован адресными реквизитами.

Адресные реквизиты, присвоенные в установленном порядке зданиям и иным сооружениям, должны содержаться в чистоте и исправном состоянии.

Адресные реквизиты изготавливаются по форме, определяемой Администрацией, и устанавливаются собственниками зданий и сооружений.

6.1.4. Изменение внешнего вида фасадов допускается в соответствии с действующим законодательством.

Под изменением внешнего вида фасадов понимается:

1) создание, изменение или ликвидация крылец, навесов, козырьков, карнизов, балконов, лоджий, веранд, террас, эркеров, декоративных элементов, дверных, витринных, арочных и оконных проемов;

2) замена облицовочного материала;

3) покраска фасада, его частей в цвет, отличающийся от начального цвета;

4) изменение конструкции крыши, материала кровли, элементов безопасности крыши, элементов организованного наружного водостока;

5) установка (крепление) или демонтаж дополнительных элементов и устройств (флагштоки, указатели);

6) установка антенного оборудования;

7) установка кондиционеров.

6.1.5. На фасадах зданий (сооружений) без дополнительных разрешений допускается установка следующих знаков:

- угловой указатель улицы, площади, проезда, переулка;

- указатель номера дома, строения;

- указатель номера подъезда и номеров квартир в подъезде;

- памятная доска;

- полигонометрический знак;

- указатель пожарного гидранта;

- указатель грунтовых геодезических знаков;

- указатель городской канализации и водопровода;

- указатель подземного газопровода;

- таблички со списком наименований, адресов и телефонов аварийной службы,

в обязанности которой входит ликвидация аварий в жилых домах; службы газового хозяйства; пожарной охраны; отделения милиции; скорой медицинской помощи.

6.1.6. У подъездов многоквартирных домов располагаются доски для размещения информации органов местного самоуправления, инженерных служб, управляющих и обслуживающих организаций.

6.1.7. При проведении строительных, монтажных и иных работ, изменяющих внешний вид фасада здания (сооружения) правообладатели зданий (сооружений) обязаны:

- согласовать проведение работ в Администрации;

- предусмотреть на площади отдельного фасада единообразный рисунок, цвет, материал переплетов окон, балконов и лоджий, ограждений балконов, форму и внешний вид новых архитектурных деталей, кровли козырьков над входами, водосточной системы;

- строительные леса на фасадах зданий и сооружений, выходящих на главные (магистральные) улицы города, затягивать защитной сеткой, допускается нанесение на сетку логотипа строительной компании либо перспективного вида фасада;

- после демонтажа строительных лесов восстанавливать внешний вид фасадов и разрушенное благоустройство;

- обеспечивать безопасность пешеходного движения вдоль здания (сооружения);

- обеспечивать сохранность объектов благоустройства и озеленения рядом со зданием (сооружением).

6.1.8. Требования к содержанию в надлежащем состоянии фасадов объектов капитального строительства:

- фасады не должны иметь местных разрушений облицовки, штукатурки, фактурного и окрасочного слоев, выкрошивание раствора из швов облицовки, кирпичной и мелкоблочной кладки, разрушений герметизирующих заделок стыков полносборных зданий, повреждений или износа металлических покрытий на выступающих частях стен, мокрых и ржавых пятен, потеков, общего разрушения парапетов, цоколя и т.п.;

- фасады должны быть окрашены, очищены от явных загрязнений, разрушенных покрытий, а также несанкционированных графических изображений, листовок, объявлений (в т.ч. следов от них) и т.п.;

- размещенные на фасадах указатели (порядкового номера строения и наименования улицы, переулка, площади и т.п.) должны содержаться в чистоте и исправном состоянии, исключаящем их преждевременный износ и разрушение;

- все закрепленные к стене металлические элементы и детали крепления (кронштейны пожарных лестниц, анкеры, флагодержатели и др.) должны быть

защищены от коррозии;

- водосточные трубы должны находиться в исправном рабочем состоянии, водоотводящие устройства наружных стен - иметь необходимые уклоны от стены и обеспечивать от них беспрепятственный отвод атмосферных вод;

- отмостка для отвода дождевых и талых вод должна иметь поперечный уклон от стены здания. Просадка, щели, трещины, образовавшиеся в отмостке, должны быть заделаны материалами, аналогичными покрытию;

- кровля должна быть очищена от грязи, в зимний период - от наледи и сосулек (по мере необходимости);

- витрины и оконные блоки фасадов должны содержаться в чистоте, быть остеклены, не иметь повреждений оконных переплетов;

6.1.9. Надлежащее содержание фасадов объектов капитального строительства включает проведение следующих видов работ:

- своевременный ремонт и восстановление конструктивных элементов и отделки фасадов, в том числе входных дверей и козырьков, ограждений балконов и лоджий, подоконных отливов, карнизов, цоколей, крылец, лестниц, декоративных деталей и иных конструктивных элементов;

- герметизацию и заделку швов, трещин и выбоин, восстановление. Ремонт и своевременную очистку отмосток, приямков цокольных окон и входов в подвалы;

- обеспечение наличия и содержание в исправном состоянии водостоков, водосточных труб, сливов, размещенного на фасаде электроосвещения;

- мытье окон и витрин, вывесок и указателей;

- очистку от надписей, рисунков, листовок, объявлений, афиш, плакатов и иной информационно-печатной продукции (в т.ч. следов от них), размещенных на фасадах зданий (строений, сооружений) в местах, не предусмотренных для этих целей и не согласованных в установленном порядке;

- поддержание в исправном состоянии размещенного на фасаде электроосвещения и включение его с наступлением темноты.

6.1.10. На фасадах не допускается:

- снятие, замена или устройство новых архитектурных деталей, устройство новых или заделка существующих проемов, изменение формы окон, устройство новых балконов и лоджий, эркеров, застройка пространства между балконами;

- крепление к стенам зданий, строений и сооружений различных растяжек, подвесок, вывесок, указателей, флагштоков, устройств наружной информации/рекламы без получения соответствующего разрешения, выдаваемого Администрацией;

- отделка и окрашивание фасада и его элементов материалами,

отличающимися по цвету от установленного для данного здания, строения и сооружения, без согласования с Администрацией;

- развешивание и наклейка афиш, объявлений, плакатов и другой информационно-печатной продукции на фасадах зданий, строений и сооружений.

6.1.11. Обязанность по обеспечению содержания в надлежащем состоянии фасадов объектов капитального строительства независимо от формы собственности (за исключением многоквартирных жилых домов) несут юридические и физические лица, являющиеся владельцами объектов капитального строительства, а также должностные лица, ответственные за исполнение работ по содержанию фасадов объектов капитального строительства.

В случае если в собственности, хозяйственном ведении или оперативном управлении юридических или физических лиц находятся отдельные помещения (часть помещения) объекта капитального строительства, то такие лица в соответствии с требованиями законодательства участвуют в ремонте и содержанию фасадов, в том числе по очистке кровли от грязи, в зимний период - от наледи и сосулек, соразмерно со своей долей в праве собственности, арендаторы объектов капитального строительства - в соответствии с условиями договора аренды.

Обязанность по обеспечению содержания в надлежащем состоянии фасадов многоквартирных жилых домов несут юридические и физические лица, осуществляющие управление многоквартирными жилыми домами.

6.2. В целях благоустройства на территории городского поселения следует предусматривать применение различных видов ограждений, которые различаются: по назначению (декоративные, защитные, их сочетание), высоте (низкие - 0,3 - 1,0 м, средние - 1,1 - 1,7 м, высокие - 1,8 - 3,0 м), виду материала (металлические, железобетонные и др.), степени проницаемости для взгляда (прозрачные, глухие), степени стационарности (постоянные, временные, передвижные).

6.2.1. Проектирование ограждений следует производить в зависимости от их местоположения и назначения согласно ГОСТам, каталогам сертифицированных изделий, проектам индивидуального проектирования.

6.2.1.1 Ограждения магистралей и транспортных сооружений города следует проектировать согласно ГОСТ Р 52289-2004 «Технические средства организации дорожного движения. Правила применения дорожных знаков, разметки, светофоров, дорожных ограждений и направляющих устройств», ГОСТ 26804-2012 «Ограждения дорожные металлические барьерного типа. Технические условия». Один из вариантов внешнего вида пешеходного ограждения безопасности определен приложением № 1 к настоящим Правилам.

6.2.1.2. На территории городских общественных зон следует проектировать ограждения из ковального металла, чугунного литья или сварной стали, цокольные части оград - из натурального камня или бетона с облицовочными материалами, преимущественно, по индивидуальным проектным разработкам, согласованным с Администрацией.

6.2.1.3. Ограждение территорий памятников историко-культурного наследия

следует выполнять в соответствии с регламентами, установленными для данных территорий.

6.2.1.4. На территориях общественного, жилого, рекреационного назначения не допускается проектирование глухих и железобетонных ограждений. Рекомендуются применение декоративных металлических ограждений.

6.2.2. Следует предусматривать размещение защитных металлических ограждений высотой не менее 0,5 м в местах примыкания газонов к проездам, стоянкам автотранспорта, в местах возможного наезда автомобилей на газон и вытаптывания троп через газон. Ограждения следует размещать на территории газона с отступом от границы примыкания порядка 0,2 - 0,3 м по внешнему виду в соответствии с приложением № 1 к настоящим Правилам.

6.2.3. В случае произрастания деревьев в зонах интенсивного пешеходного движения или в зонах производства строительных и реконструктивных работ при отсутствии иных видов защиты следует предусматривать защитные приствольные ограждения высотой 0,9 м и более, диаметром 0,8 м и более в зависимости от возраста, породы дерева и прочих характеристик.

6.2.4. Ограждение индивидуального жилого дома со стороны улицы не должно ухудшать ансамбль застройки, по усмотрению собственника (владельца) должно быть решетчатым или глухим высотой не более 2 м.

Применение на территории муниципального образования ограждений из сетки-рабицы не допускается, за исключением ограждений индивидуальных жилых домов малой этажности и дачных участков, при условии использования полноценных секций в металлической раме.

6.2.5. Между участками соседних домовладений на территории малоэтажной жилой застройки устраиваются ограждения, не затеняющие земельные участки (сетчатые или решетчатые), высотой не более 1,8 метра; допускается устройство глухих ограждений с согласия смежных землепользователей.

6.2.6. Ограждения зданий, строений, сооружений, в том числе домовладений, должны содержаться в чистоте и состоянии, исключающем их преждевременный износ и разрушение. Не допускается отклонение ограждения от вертикали. Запрещается дальнейшая эксплуатация ветхого и аварийного ограждения, а также, отдельных элементов ограждения без проведения срочного ремонта, если общая площадь разрушения превышает двадцать процентов от общей площади элемента, либо отклонение ограждения от вертикали может повлечь его падение.

6.2.7. Ограждение должно содержаться в чистоте и порядке собственниками (правообладателями) земельного участка, на котором данное ограждение установлено. Мойка производится по мере загрязнения, ремонт, окрашивание ограждения и его элементов производится по мере необходимости, но не реже одного раза в три года.

Ограждение должно располагаться не далее 10 см от края газона и иметь нейтральный цвет или естественный цвет используемого материала.

6.2.8. Ограждения строительных площадок должны иметь внешний вид, соответствующий установленным требованиям, в том числе архитектурно-художественным требованиям, быть очищены от грязи, промыты, не иметь проемов, не предусмотренных проектом, поврежденных участков, отклонений от вертикали посторонних наклеек, объявлений и надписей. По периметру ограждений должно быть установлено освещение.

На территории строительной площадки не допускается не предусмотренное проектной документацией уничтожение древесно-кустарниковой растительности и засыпка грунтом корневых шеек и стволов деревьев и кустарника. Деревья, не подлежащие вырубке, должны быть огорожены щитами.

Производственные и бытовые стоки, образующиеся на строительной площадке, должны очищаться и обезвреживаться в порядке, предусмотренном проектом организации строительства и производства работ.

Строительный мусор и грунт со строительных площадок должен вывозиться регулярно в специально отведенные для этого места, согласованные с органами местного самоуправления в установленном порядке.

Строительные материалы, изделия, конструкции, оборудование должны складироваться, а некапитальные сооружения (строительные вагончики, бытовки, будки и т.п.) размещаться только в пределах огражденной площадки в соответствии с утвержденным проектом организации строительства и утвержденным планом производства работ.

7. Размещение и содержание средств наружной информации

7.1. Виды информационных конструкций.

7.1.1. Указатели наименований улиц, площадей, проездов, переулков, проектируемых (номерных) проездов, проспектов, шоссе, набережных, скверов, тупиков, бульваров, аллей, линий, мостов, путепроводов, эстакад, а также километровых участков автодорог и трасс федерального значения, указатели номеров домов.

7.1.2. Указатели картографической информации, а также указатели маршрутов (схемы) движения и расписания городского пассажирского транспорта.

7.1.3. Указатели (вывески) местоположения органов государственной власти Российской Федерации, федеральных государственных предприятий и учреждений, органов местного самоуправления, государственных предприятий и учреждений города Жуков, муниципальных предприятий и учреждений в городе Жуков.

7.1.4. Информационные конструкции, содержащие сведения о профиле деятельности организации, индивидуального предпринимателя и (или) виде реализуемых ими товаров, оказываемых услуг и (или) их наименование (фирменное наименование, коммерческое обозначение, изображение товарного знака, знака обслуживания) в целях извещения неопределенного круга лиц о фактическом местоположении (месте осуществления деятельности) данной

организации, индивидуального предпринимателя, не содержащие рекламную информацию, а также не относящиеся к информационным конструкциям (табличкам), предусмотренным Законом Российской Федерации от 07.02.1992 №2300-1 «О защите прав потребителей».

7.1.5. Информационные конструкции (таблички), содержащие сведения, предусмотренные Законом Российской Федерации от 07.02.1992 № 2300-1 «О защите прав потребителей».

7.2. Требования к размещению и внешнему виду информационных конструкций.

7.2.1. Информационные конструкции (вывески), размещаемые на территории поселения, должны быть безопасны, спроектированы, изготовлены и установлены в соответствии с требованиями технических регламентов, строительных норм и правил, государственных стандартов, требованиями к конструкциям и их размещению, в том числе на внешних поверхностях зданий, строений, сооружений, иными установленными требованиями, а также не должны нарушать внешний архитектурный облик городского поселения город Жуков и обеспечивать соответствие эстетических характеристик информационных конструкций стилистике объекта, на котором они размещаются.

7.2.2. При формировании архитектурно-градостроительного решения зданий, строений, в том числе определяются места размещения информационных конструкций, указанных в пункте 7.1.4 настоящих Правил, на внешних поверхностях данных объектов, а также их типы и габариты (длина, ширина, высота и т.д.).

7.2.3. Для отдельных видов информационных конструкций, указанных в пунктах 7.1.1 - 7.1.3 настоящих Правил, Администрацией могут быть установлены типовые формы.

7.2.4. Размещение информационных конструкций, указанных в п. 7.1.4, допускается на фасадах, крышах или иных внешних поверхностях (внешних ограждающих конструкциях) зданий, строений, сооружений, включая витрины, внешних поверхностях нестационарных торговых объектов в месте нахождения или осуществления деятельности организации или индивидуального предпринимателя.

7.2.5. Размещение информационных конструкций, указанных в пунктах 7.1.4, 7.1.5 настоящих Правил, в виде отдельно стоящих конструкций допускается только при условии их установки в границах земельного участка, на котором располагаются здания, строения, сооружения, являющиеся местом нахождения, осуществления деятельности организации, индивидуального предпринимателя, сведения о которых содержатся в данных информационных конструкциях и которым указанные здания, строения, сооружения и земельный участок принадлежат на праве собственности или ином законном основании.

При этом установка таких отдельно стоящих конструкций осуществляется при условии соблюдения требований законодательства о градостроительной

деятельности, законодательства о благоустройстве.

7.2.6. На внешних поверхностях одного здания, строения, сооружения организация, юридическое лицо, индивидуальный предприниматель вправе установить не более одной информационной конструкции, указанной в пункте 7.1.4 настоящих Правил, одного из следующих типов (за исключением случаев, предусмотренных п. 7.2.7 настоящих Правил):

- настенная конструкция (информационная конструкция располагается параллельно к поверхности фасадов объектов и (или) их конструктивных элементов);

- консольная конструкция (информационная конструкция располагается перпендикулярно к поверхности фасадов объектов и (или) их конструктивных элементов);

- витринная конструкция (информационная конструкция располагается в витрине, с внутренней стороны остекления витрины объектов).

7.2.7. Организации, индивидуальные предприниматели, осуществляющие деятельность по оказанию услуг общественного питания, дополнительно к информационной конструкции, указанной в пункте 7.1.4 Правил, вправе разместить не более одной информационной конструкции, содержащей сведения об ассортименте блюд, напитков и иных продуктов питания, предлагаемых при предоставлении ими указанных услуг, в виде настенной конструкции в соответствии с требованиями п. 7.2.10 настоящих Правил.

7.2.8. Информационные конструкции, указанные в пункте 7.1.4 настоящих Правил, могут быть размещены в виде единичной конструкции и (или) комплекса идентичных взаимосвязанных элементов одной информационной конструкции.

7.2.9. При размещении на одном фасаде объекта одновременно информационных конструкций нескольких организаций, индивидуальных предпринимателей указанные информационные конструкции размещаются в один высотный ряд на единой горизонтальной линии (на одном уровне, высоте).

7.2.10. Информационные конструкции могут состоять из следующих элементов:

- информационное поле (текстовая часть);
- декоративно-художественные элементы.

Высота декоративно-художественных элементов не должна превышать высоту текстовой части информационной конструкции более чем в полтора раза.

Настенные конструкции, размещаемые на внешних поверхностях зданий, строений, сооружений, должны соответствовать следующим требованиям:

- настенные конструкции размещаются над входом или окнами (витринами) на единой горизонтальной оси с иными настенными конструкциями, установленными в пределах фасада;

- максимальный размер настенных конструкций, размещаемых организациями, индивидуальными предпринимателями на внешних поверхностях зданий, строений, сооружений, не должен превышать:

- по высоте - 1 м, за исключением размещения настенной конструкции на фризе;

- по длине - 70 процентов от длины фасада, соответствующей занимаемым данными организациями, индивидуальными предпринимателями помещениям, но не более 10 м для единичной конструкции.

При размещении настенной конструкции в пределах 70 процентов от длины фасада в виде комплекса идентичных взаимосвязанных элементов (информационное поле (текстовая часть) и декоративно-художественные элементы) максимальный размер каждого элемента текстовой части не может превышать 10 м в длину.

Максимальный размер информационных конструкций, указанных в пункте 7.2.8 настоящих Правил (меню), не должен превышать:

- по высоте - 0,80 м;

- по длине - 0,60 м.

В случае невозможности соблюдения размеров информационной конструкции (меню) в соответствии с шестым абзацем настоящего пункта ее допустимый размер должен составлять не более 0,5 кв. м.

При наличии на фасаде объекта фриза настенная конструкция размещается исключительно на фризе.

При наличии на фасаде объекта козырька настенная конструкция может быть размещена на фризе козырька, строго в габаритах указанного фриза.

Информационное поле настенных конструкций, размещаемых на фасадах объектов, являющихся объектами культурного наследия, выявленными объектами культурного наследия, должно выполняться из отдельных элементов (букв, обозначений, декоративных элементов и т.д.) без использования непрозрачной основы для их крепления.

7.2.11. Консольные конструкции располагаются в одной горизонтальной плоскости фасада, у арок, на границах и внешних углах зданий, строений, сооружений в соответствии со следующими требованиями:

- расстояние между консольными конструкциями не может быть менее 10 м, расстояние от уровня земли до нижнего края консольной конструкции должно быть не менее 2,50 м;

- консольная конструкция не должна находиться более чем на 0,20 м от края фасада, а крайняя точка ее лицевой стороны - на расстоянии более чем 1 м от плоскости фасада. В высоту консольная конструкция не может превышать 1 м;

- максимальные параметры (размеры) консольных конструкций, размещаемых на фасадах объектов, являющихся объектами культурного наследия, выявленными объектами культурного наследия, не должны превышать 0,50 м по высоте и 0,50 м по ширине.

При наличии на фасаде объекта настенных конструкций консольные конструкции располагаются с ними на единой горизонтальной оси.

7.2.12. Витринные конструкции размещаются в витрине, с внутренней стороны остекления витрины объектов, в соответствии со следующими требованиями:

- максимальный размер витринных конструкций, размещаемых в витрине, с внутренней стороны остекления, не должен превышать половины размера остекления витрины по высоте и половины размера остекления витрины по длине;

- непосредственно на остеклении витрины с внутренней стороны допускается размещение информационной конструкции в виде отдельных букв и декоративных элементов. При этом максимальный размер букв, размещаемых на остеклении витрины, не должен превышать в высоту 0,15 м;

- при размещении информационных конструкций в витрине расстояние от остекления витрины до витринной конструкции должно составлять не менее 0,15 м.

7.2.13. Организации, индивидуальные предприниматели дополнительно к информационной конструкции, указанной в пункте 7.1.4 настоящих Правил, размещенной на фасаде здания, строения, сооружения, вправе разместить информационную конструкцию, указанную в пункте 7.1.4 настоящих Правил, на крыше указанного здания, строения, сооружения в соответствии со следующими требованиями:

- размещение информационных конструкций на крышах зданий, строений, сооружений допускается при условии, если площадь здания составляет более 2500 кв. м;

- единственным собственником (правообладателем) здания, строения, сооружения является организация, индивидуальный предприниматель, сведения о котором содержатся в данной информационной конструкции и в месте фактического нахождения (месте осуществления деятельности) которого размещается указанная информационная конструкция;

- на крыше одного объекта могут быть размещены не более трех информационных конструкций. Для крышных информационных конструкций в обязательном порядке разрабатывается рабочая проектная документация в целях обеспечения безопасности при установке, монтаже и эксплуатации;

- информационное поле конструкции, размещаемой на крыше объекта, располагается параллельно к поверхности фасада объекта, по отношению к которому она установлена, выше линии карниза, парапета объекта;

- информационные конструкции, допускаемые к размещению на крышах зданий, строений, сооружений, представляют собой объемные символы, которые могут быть оборудованы исключительно внутренней подсветкой.

Высота информационных конструкций, размещаемых на крышах зданий, строений, сооружений, должна быть:

- а) не более 0,80 м для 1 - 2-этажных объектов;
- б) не более 1,20 м для 3 - 5-этажных объектов;
- в) не более 1,80 м для 6 и более этажных объектов.

Длина информационной конструкции, устанавливаемой на крыше объекта, не может превышать половину длины фасада, по отношению к которому она размещена.

7.2.14. Информационные конструкции (таблички), указанные в пункте 7.1.5 настоящих Правил, размещаются на доступном для обозрения месте плоских участков фасада, свободных от архитектурных элементов, непосредственно у входа (справа или слева) в здание, строение, сооружение или помещение или на входных дверях в помещение, в котором фактически находится (осуществляет деятельность) организация или индивидуальный предприниматель, сведения о котором содержатся в данной вывеске.

Для одной организации, индивидуального предпринимателя на одном объекте может быть установлена информационная конструкция (табличка) около каждого входа в занимаемое ими помещение.

Расстояние от уровня земли (пола входной группы) до верхнего края таблички не должно превышать 2 м.

Информационная конструкция (табличка) размещается на единой горизонтальной оси с иными аналогичными информационными конструкциями (табличками) в пределах плоскости фасада.

Информационная конструкция (табличка) состоит из информационного поля (текстовой части).

Допустимый размер таблички составляет:

- не более 0,60 м по длине;
- не более 0,40 м по высоте.

В случае невозможности соблюдения размеров таблички в соответствии с шестым абзацем настоящего пункта допустимый размер вывески должен составлять не более 0,3 кв. м.

В случае размещения в одном объекте нескольких организаций, индивидуальных предпринимателей общая площадь информационных конструкций (табличек), указанных в подпункте 7.1.5 настоящих Правил,

устанавливаемых на фасадах объекта около одного входа, не должна превышать 2 кв. м. В случае необходимости размещения информационных конструкций (табличек) более 2 кв. м ее (их) размещение осуществляется согласно дизайн-проекту, согласованному в соответствии с пунктом 7.3 настоящих Правил.

Информационные конструкции (таблички) могут быть размещены с внутренней стороны остекления витрины или входной двери методом нанесения трафаретной печати.

При этом размеры указанных табличек не могут превышать:

- 0,30 м по длине;

- 0,20 м по высоте.

Размещение с внутренней стороны на остеклении витрин нескольких табличек в случае, указанном в абзаце девятом настоящего пункта Правил, допускается при условии наличия между ними расстояния не менее 0,15 м и общего количества указанных табличек - не более четырех.

7.2.15. На информационных конструкциях может быть организована подсветка. Подсветка информационных конструкций должна иметь немерцающий, приглушенный свет, не создавать прямых направленных лучей в окна жилых помещений.

7.2.16. Информационные конструкции должны содержаться в технически исправном состоянии, быть очищенными от грязи и иного мусора. Металлические элементы информационных конструкций должны быть очищены от ржавчины и окрашены.

7.3. Порядок согласования размещения информационных конструкций:

7.3.1. Организация, юридическое лицо, индивидуальный предприниматель не позднее чем за 30 дней до размещения информационных конструкций, указанных в подпункте 7.1.4 настоящих Правил, обязаны направить в Администрацию соответствующее заявление установленного образца согласно приложению № 2 к настоящим Правилам.

7.3.2. Заявление должно содержать:

- сведения о заявителе: юридическое лицо - наименование организации, ИНН, ОГРН; индивидуальный предприниматель - фамилия, имя, отчество, ИНН, ОРНИП);

- предполагаемое место (адрес) размещения информационной конструкции;

- тип информационной конструкции, способы освещения;

- сведения об имущественном праве на недвижимое имущество (часть имущества), к которому присоединяется информационная конструкция, договор аренды помещения;

- документ, подтверждающий полномочия представителя лица, направившего заявления (в случае необходимости);

- правоустанавливающие документы;

- дизайн-проект информационной конструкции в месте ее предполагаемого размещения в существующую ситуацию с указанием ее параметров (длина, ширина, высота), выполненный в виде компьютерной врисовки конструкции на фотографии с соблюдением пропорций объектов.

Фотофиксацию необходимо производить с расстояния, захватывающего место размещения представляемой информационной конструкции, а также иные конструкции, размещенные на всей плоскости внешней поверхности здания, строения, сооружения;

- технический проект (при необходимости).

7.3.3. Не подлежит уведомлению размещение информационных конструкций (вывесок), указанных в подпункте 7.1.5 настоящих Правил.

7.3.4. В случае размещения на фасаде здания нескольких информационных конструкций заявитель подает заявление на согласование общего информационного проекта здания по форме согласно приложению № 3 к настоящим Правилам с указанием на дизайн-проекте мест установки всех информационных конструкций, планируемых к размещению на фасаде здания.

7.4. Ограничения по размещению информационных конструкций:

7.4.1. Размещение информационных конструкций с нарушением требований, установленных настоящими Правилами, не допускается.

7.4.2. Ответственность за нарушение требований настоящих Правил несут собственники (правообладатели) данных информационных конструкций. В случае если собственник (правообладатель) информационной конструкции не установлен, ответственность несет собственник (правообладатель) имущества, к которому такая информационная конструкция присоединена.

7.4.3. При размещении информационных конструкций на внешних поверхностях зданий, строений, сооружений, в том числе многоквартирных домов, не допускается:

- размещение на информационных конструкциях объявлений, посторонних надписей, изображений и других сообщений;

- использование в текстах (надписях), размещаемых на информационных конструкциях, указанных в пункте 7.1.4 настоящих Правил, товарных знаков и знаков обслуживания, в том числе на иностранных языках, не зарегистрированных в установленном порядке на территории Российской Федерации;

- нарушение геометрических параметров (размеров) информационных конструкций;

- вертикального порядка расположения букв на информационном поле информационной конструкции;

- размещение информационных конструкций выше линии второго этажа (линии перекрытий между первым и вторым этажами) для многоквартирных домов, вне линий перекрытий между этажами для иных зданий, строений, сооружений;

- полное или частичное перекрытие оконных и дверных проемов, а также витражей и витрин;

- размещение информационных конструкций в границах жилых помещений;

- размещение информационных конструкций на глухих торцах фасадов и на кровлях многоквартирных жилых домов, лоджиях и балконах;

- размещение информационных конструкций в оконных проемах;

- размещение информационных конструкций на архитектурных деталях фасадов объектов (в том числе на колоннах, пилястрах, орнаментах, лепнине);

- размещение информационных конструкций на расстоянии ближе, чем 2 м от мемориальных досок;

- перекрытие указателей наименований улиц и номеров домов;

- размещение информационных конструкций путем непосредственного нанесения на поверхность фасада, остекления оконных и дверных проемов, витрин декоративно-художественного и (или) текстового изображения (методом покраски, наклейки и иными методами);

- размещение информационных конструкций с помощью демонстрации постеров на динамических системах смены изображений (роллерные системы, системы поворотных панелей - призматроны и др.) или с помощью изображения, демонстрируемого на электронных носителях (экраны, бегущая строка и т.д.);

- окраска и покрытие декоративными пленками поверхности остекления витрин;

- замена остекления витрин щитовыми конструкциями или световыми коробами;

- устройство в витрине конструкций электронных носителей - экранов на всю высоту и (или) длину остекления витрины;

- размещение информационных конструкций на ограждающих конструкциях, заборах, перилах, заборах, шлагбаумах и т.д.;

- размещение информационных конструкций в виде отдельно стоящих сборно-разборных (складных) конструкций - штендеров;

- размещение информационных конструкций на крышах зданий, строений,

сооружений, являющихся объектами культурного наследия, выявленными объектами культурного наследия.

7.4.4. На зданиях общественных, общественно-деловых, торговых, торгово-выставочных, спортивных и развлекательных центров информационные конструкции располагаются на глухих поверхностях наружных стен (без проемов и архитектурных деталей).

7.5. Выдача разрешений на установку и эксплуатацию рекламных конструкций на территории поселения, аннулирование таких разрешений, выдача предписаний о демонтаже самовольно установленных рекламных конструкций осуществляются в соответствии с Федеральным законом от 13.03.2006 №38-ФЗ «О рекламе».

7.6. Рекламные и информационные конструкции должны находиться в исправном состоянии, не иметь загрязнений, несанкционированных надписей, поврежденных или отсутствующих графических, электрических, механических и других частей и элементов. Не допускается наличие внешних повреждений информационного поля рекламной конструкции.

В случае демонтажа рекламной конструкции место ее установки должно быть восстановлено в том виде, в котором оно было до монтажа рекламной конструкции.

Организации, эксплуатирующие световые рекламы и вывески, обеспечивают своевременную замену перегоревших газосветовых трубок и электроламп. Вывески и реклама не должны перекрывать архитектурные элементы зданий (оконные проемы, колонны, орнамент и прочие).

Мойка и чистка рекламных конструкций и информационных указателей, вывесок производятся по мере необходимости, но не реже одного раза в месяц рекламных тумб и конструкций на остановочных павильонах, двух раз в год (в апреле и августе) прочих средств наружной рекламы и информации.

7.7. Места для установки средств размещения информации определяются органами местного самоуправления муниципальных образований Калужской области по согласованию с собственниками земельных участков, зданий или иного недвижимого имущества, на которых предполагается оборудование таких мест.

Средства размещения информации должны содержаться в чистоте, не иметь внешних повреждений и разрушений покрасочного слоя, своевременно очищаться от старых, поврежденных либо потерявших актуальность объявлений, листовок, иных информационных и агитационных материалов.

В случае демонтажа средства размещения информации место установки средства размещения информации должно быть восстановлено в том виде, в котором оно было до монтажа средства размещения информации.

7.8. Выносные щитовые конструкции (штендеры) - временные объекты наружной рекламы и информации, устанавливаемые предприятиями в часы их работы.

Штендеры должны быть двухсторонними, не должны иметь собственного подсвета, площадь одной стороны не должны превышать 1,5 кв. м. Штендеры устанавливаются в пешеходных зонах и на тротуарах в пределах от 5 м от входа в предприятие.

Запрещается установка и эксплуатация штендеров, мешающих проходу пешеходов и ориентированных на восприятие с проезжей части, а также при ширине тротуара меньше двух метров. Не допускается установка и эксплуатация более двух штендеров у входа в предприятие.

Запрещается установка штендеров ближе 20 м от зданий, являющихся памятниками истории и архитектуры, а также ближе 20 м от зданий, обладающих признаками культурного наследия.

Модель или проект штендера согласовывается с Администрацией на предмет соответствия его архитектурному облику сложившейся застройки. При этом срок рассмотрения и согласования модели или проекта не более 1-го месяца со дня предоставления (регистрации) материалов и соответствующего обращения в Администрацию.

7.9. Информационные конструкции, не соответствующие требованиям настоящих Правил, подлежат демонтажу в порядке, определенном решением Городской Думы.

8. Объекты (устройства) наружного освещения

8.1. Улицы, дороги, площади, бульвары и пешеходные аллеи, набережные, мосты, путепроводы, общественные места, а также территории жилых кварталов, микрорайонов, жилых дворов, арки входов, территории организаций, витрины должны освещаться в темное время суток.

8.2. Включение и отключение устройств наружного освещения осуществляется в соответствии с утвержденным Администрацией графиком, а приборов декоративного светового или праздничного оформления - по решению владельцев.

8.3. Включение и отключение устройств наружного освещения подъездов жилых домов, дворовых территорий, иных объектов наружного освещения, а также систем архитектурно-художественной подсветки и элементов праздничного оформления производится в режиме работы наружного освещения улиц.

8.4. Количество устройств наружного освещения и расстояние между ними должно обеспечивать уровень освещенности, позволяющий свободную ориентацию человека на отдельном участке территории в темное время суток.

8.5. Устройства наружного освещения должны поддерживаться в исправном состоянии, не иметь разбитых защитных колпаков, поврежденных конструктивных элементов, опор.

Металлические опоры, кронштейны и другие элементы устройств наружного освещения и контактной сети должны содержаться в чистоте, не иметь очагов коррозии и окрашиваться собственниками и владельцами объектов наружного освещения по мере необходимости, но не реже одного раза в три года.

8.6. Вышедшие из строя газоразрядные лампы, содержащие ртуть, - ДРЛ, ДРИ, ДНаТ, люминесцентные - должны храниться в специально отведенных для этих целей помещениях и вывозиться на специализированные предприятия для их утилизации. Не допускается вывозить указанные типы ламп на городские свалки, мусоросжигательные и мусороперерабатывающие заводы.

8.7. Вывоз сбитых опор освещения и контактной сети электрифицированного транспорта осуществляется владельцем опоры на основных магистралях незамедлительно; на остальных территориях, а также демонтируемых опор - в течение суток с момента обнаружения (демонтажа).

8.8. Содержание элементов праздничного оформления (иллюминации), информационно-коммуникационных указателей осуществляется владельцем указанных конструкций.

9. Зеленые насаждения

9.1. Содержание зеленых насаждений регламентируется Правилами создания, охраны и содержания зеленых насаждений в городах Российской Федерации, утвержденными приказом Госстроя России от 15.12.1999 № 153.

9.2. Озеленение, проводимое на территории поселения, осуществляется в соответствии с проектом благоустройства объекта, который должен учитывать особенности ландшафта, экологию района, расположение подземных коммуникаций, этажность зданий и другие факторы.

9.3. В целях поддержания и улучшения санитарного и эстетического состояния территории поселения жители поселения, а также предприятия и организации всех форм собственности обязаны обеспечивать сохранность зеленых насаждений на территории поселения, а также осуществлять систематический уход за ними, обеспечивая в течение вегетационного периода рыхление грунта, прополку, покос трав, посадку цветов, обрезку деревьев и кустарников, полив и другие необходимые мероприятия по содержанию зеленых насаждений, удаление в установленном порядке признанных сухими, аварийными деревьев и кустарников, а также деревьев и кустарников, произрастающих в нарушение норм и правил действующего законодательства.

9.4. Стрижка территорий с травяным покровом производится на высоту до 3 - 5 см периодически при достижении травяным покровом высоты 10 - 20 см.

9.5. Утраченный травяной покров территории (вытопанный, заезженный, уничтоженный и т.п.) должен быть восстановлен лицом, ответственным за содержание этой территории в течение весенне-летнего сезона.

9.6. Полив зеленых насаждений на объектах озеленения производится своевременно в зависимости от погодных условий.

9.7. Погибшие и потерявшие декоративность цветы в цветниках и вазонах удаляются лицами, ответственными за содержание территории, с одновременной посадкой новых растений. При наличии вазонов и клумб не допускается произрастание в них сорной растительности (сорняков) и отсутствие цветов.

9.8. Своевременная обрезка ветвей деревьев и кустарников на расстоянии не менее 0,5 метра от проводов воздушной линии электропередачи, а также ветвей, закрывающих светильники наружного освещения, средства организации дорожного движения, указатели улиц и номерные знаки домов, должны производиться лицами, которым объект благоустройства принадлежит на соответствующем праве.

Обрезка ветвей и кустарников, посаженных вдоль дорог и улиц города, осуществляется с учетом обеспечения видимости на перекрестке.

9.9. Вырубка зеленых насаждений (деревьев и кустарников) на территории поселения разрешается в следующих случаях:

- произрастания аварийных и сухих деревьев, кустарников;
- возникновения чрезвычайных ситуаций природного, техногенного характера, ликвидации их последствий;
- произрастания поврежденных болезнями, насекомыми-вредителями, погибших, ослабленных деревьев, кустарников;
- ликвидации последствий аварий на инженерных коммуникациях или объектах благоустройства;
- произрастания в нарушение норм и правил действующего законодательства в области санитарно-эпидемиологического благополучия, эксплуатации зданий, строений, сооружений и инженерных коммуникаций;
- строительства, реконструкции и ремонта зданий, строений и сооружений, в том числе инженерных коммуникаций.

9.10. Вырубка зеленых насаждений в случае строительства, реконструкции и ремонта зданий, строений и сооружений, в том числе инженерных коммуникаций, осуществляется на основании порубочного билета, выданного в установленном порядке в соответствии с решением Городской Думы городского поселения город Жуков от 21.03.2018 №20 «Об утверждении Порядка предоставления порубочного билета и (или) разрешения на пересадку деревьев и кустарников на территории городского поселения город Жуков».

9.11. Срезанные деревья, ветки, скошенная трава должны быть вывезены (убраны) лицами, производящими работы, в течение 3-х рабочих дней.

9.12. Собственники и (или) иные законные владельцы зданий, строений, сооружений, земельных участков, на территории которых находятся упавшие и представляющие угрозу безопасности деревья, обязаны в соответствии с законодательством удалить эти деревья с проезжей части дорог, тротуаров, от токоведущих проводов, фасадов жилых и производственных зданий в соответствии с законодательством.

10. Нестационарные торговые объекты

10.1. Размещение НТО на земельных участках, находящихся в государственной или муниципальной собственности, определяется Порядком разработки и утверждения органом местного самоуправления схемы размещения нестационарных торговых объектов на территории муниципальных образований Калужской области, утвержденным министерством конкурентной политики и тарифов Калужской области, а также схемой размещения нестационарных торговых объектов на земельных участках, находящихся в государственной или муниципальной собственности городского поселения город Жуков, утвержденной постановлением Администрации.

10.2. Некапитальные нестационарные сооружения размещаются таким образом, чтобы они не мешали пешеходному движению, не ухудшали визуальное восприятие среды населенного пункта и благоустройство территории и застройки.

10.3. Порядок размещения и использования нестационарных торговых объектов в стационарном торговом объекте, в ином здании, строении, сооружении или на земельном участке, находящихся в частной собственности, устанавливается собственником стационарного торгового объекта, иного здания, строения, сооружения или земельного участка с учетом требований, определенных законодательством Российской Федерации.

10.4. К основным критериям размещения НТО относятся обеспечение устойчивого развития территорий и достижения нормативов минимальной обеспеченности населения площадью торговых объектов в соответствии с градостроительным, земельным, санитарно-эпидемиологическим, экологическим, противопожарным законодательством и другими установленными законодательством Российской Федерации требованиями, а также предотвращение нарушения внешнего облика городского поселения и благоустройства территории нестационарными торговыми объектами.

10.5. Размещение НТО на земельных участках, находящихся в собственности физических или юридических лиц, допускается по договору с собственником земельного участка при условии соблюдения целевого назначения и разрешенного использования земельного участка и градостроительного законодательства (если назначение земельного участка допускает установку и эксплуатацию НТО). Проект внешнего вида объекта подлежит согласованию с Администрацией.

10.6. При размещении НТО на всей территории поселения независимо от территориальных зон и правообладателей земельных участков обязательно соблюдение требований действующего законодательства.

10.7. Размещение НТО в охранных зонах инженерных коммуникаций не допускается.

11. Места массового отдыха населения и малые архитектурные формы

11.1. К местам массового отдыха населения относятся общественные

территории (парки, скверы, проспекты, площади и т.д.), спортивные объекты, детские площадки и иные благоустроенные пространства.

11.2. Места массового отдыха населения должны отвечать санитарным требованиям и требованиям безопасной эксплуатации, установленным действующим законодательством.

11.3. Места массового отдыха населения должны быть оборудованы урнами, общественными туалетами, иметь обустроенные парковочные места, стационарное освещение и информационные указатели с телефонами экстренных служб (далее по тексту - оборудование).

Схемы размещения оборудования в местах массового отдыха населения согласовываются с Администрацией.

11.4. Уборка мест массового отдыха населения и находящегося на них оборудования проводится в зависимости от их сезонной эксплуатации силами владельцев мест массового отдыха, оборудования и муниципальных служб.

11.5. К малым архитектурным формам относятся декоративные скульптуры, декоративные ограждения, садово-парковая и уличная мебель, беседки, теневые навесы, цветочные вазы, клумбы, устройства вертикального озеленения, другие конструкции и объекты, удовлетворяющие эстетические потребности жителей города и относящиеся к объектам декоративно-прикладного искусства.

11.6. Малые архитектурные формы должны находиться в исправном состоянии, промываться и ежегодно до 1 мая при необходимости окрашиваться.

11.7. Оказание услуг по катанию на верховых животных (лошадях, верблюдах, пони и других) на территории города допускается только в специальных местах, определенных правовым актом Администрации, с соблюдением чистоты и порядка, требований санитарно-эпидемиологического, ветеринарного надзора и правил безопасности дорожного движения.

11.8. Детские площадки изолируются от транзитного пешеходного движения, проездов, разворотных площадок, площадок для установки мусоросборников, участков постоянного и временного хранения автотранспортных средств. Подходы к детским площадкам не организовываются с проезжей части.

В условиях стесненных дворовых пространств и близко расположенных к детским площадкам проездов, площадка должна быть оборудована ограждением, препятствующим попаданию детей на проезжую часть. При согласовании с Администрацией допускается устраивать ограждение площадок в виде зеленых изгородей.

Расстояние от окон жилых домов и общественных зданий до границ детских площадок дошкольного возраста принимаются не менее 10 м, младшего и среднего школьного возраста - не менее 20 м, комплексных игровых площадок - не менее 40 м, спортивно-игровых комплексов - не менее 100 м.

12. Проведение земляных работ

12.1. Проведение земляных работ на территории г. Жуков осуществляется в соответствии с решением Городской Думы городского поселения город Жуков от 23.04.2008г. №25 «Об утверждении правил производства работ по прокладке, реконструкции и ремонту подземных сооружений на территории муниципального образования городское поселение город Жуков».

13. Порядок содержания домашних животных - кошек и собак

13.1. Содержание домашних животных на территории г. Жуков осуществляется в соответствии с решением Городской Думы городского поселения город Жуков от 21.06.2017г. №30 «О принятии Правил благоустройства территории городского поселения «Город Жуков» в части содержания домашних животных».

14. Использование, охрана, защита, воспроизводство городских лесов, лесов особо охраняемых природных территорий

14.1. Использование городских лесов, лесов особо охраняемых природных территорий, расположенных на территории городского поселения (далее по тексту - леса), осуществляется в соответствии с действующим Лесным кодексом Российской Федерации и лесохозяйственным регламентом.

Граждане имеют право свободно и бесплатно пребывать в лесах и для собственных нужд осуществлять заготовку и сбор дикорастущих плодов ягод, орехов, грибов, других пригодных для употребления в пищу лесных ресурсов, а также недревесных лесных ресурсов, кроме видов, которые занесены в Красные книги Российской Федерации и Калужской области.

14.2. Охрана лесов осуществляется на основании Лесного кодекса Российской Федерации и лесохозяйственного регламента.

Охрана лесов включает в себя:

- организацию наземной охраны лесов;
- проведение мероприятий по предупреждению лесных пожаров, своевременному их обнаружению и борьбе с ними;
- охрану лесов от незаконных порубок, повреждения деревьев, кустарников, уничтожения либо повреждения лесных культур, либо самовольного выкапывания деревьев, кустарников, лесных культур, молодняка естественного происхождения, подроста или самосева в лесах;
- охрану лесов от других действий, причиняющих вред городским лесам.

14.3. Защита лесов осуществляется в соответствии с требованиями Лесного кодекса и лесохозяйственного регламента.

14.4. Организация по воспроизводству лесных участков осуществляется по лесохозяйственным регламентам, разработанным с учетом особенностей и назначения городских лесов.

15. На территории городского поселения город Жуков запрещается

15.1. В отношении отходов производства и потребления, твердых коммунальных отходов на всех территориях:

- сорить на улицах, площадях, на пляжах и в других общественных местах;
- сжигание отходов производства и потребления, твердых коммунальных отходов, в том числе в контейнерах, на контейнерных площадках, в урнах;
- сжигание древесных отходов, травы, листвы, тары;
- разведение неконтролируемого огня на внутренних территориях предприятий, строительных площадках, на полях, в полосах отвода автомобильных дорог, прилегающих и придомовых территориях;
- установка контейнеров и бункеров-накопителей на проезжей части, тротуарах, газонах и в проходных арках домов;
- складирование и хранение тары, крупногабаритного мусора и иных отходов в неустановленных местах;
- вывозить и складировать твердые и жидкие бытовые отходы, строительный мусор в местах, не отведенных для их временного хранения для последующего захоронения и утилизации, осуществлять сброс мусора вне отведенных и не оборудованных для этих целей мест на территории поселения, в том числе из транспортных средств во время их остановки, стоянки или движения;
- устройство несанкционированных свалок;
- слив остатков жидких продуктов, воды из сатураторных установок, квасных и пивных цистерн на тротуары, газоны и городские дороги;
- сброс на городскую территорию сточных вод (в т.ч. неочищенных);
- размещение и сброс отходов производства и потребления в неустановленных местах, на территориях рекреационных зон, а также на территориях водоохранных зон водных объектов и прибрежных защитных полос;
- загромождение подъездов к контейнерным площадкам;
- совершение иных действий, способных оказать вредное воздействие отходов производства и потребления на здоровье человека и окружающую среду.

15.2. В отношении транспортных средств и дорог:

- ремонт и техническое обслуживание механических и автотранспортных средств способами, приводящими к загрязнению окружающей среды;

- длительное хранение (свыше 7 дней) техники, механизмов, автомобилей, в том числе разукomплектованных или не подлежащих эксплуатации;

- мытье транспортных средств вне предназначенных для этого мест (на городской территории общего пользования, у водопроводных колонок, во дворах многоквартирных жилых домов и т.д.);

- движение своим ходом машин на гусеничном ходу по дорогам с асфальтовым покрытием;

- перевозка грунта, мусора, сыпучих строительных материалов, легкой тары, листы, не покрытых брезентом или другим материалом, исключая загрязнение территорий;

- готовить раствор и бетон непосредственно на проезжей части улиц, по окончании работ оставлять на проезжей части и тротуарах, газонах землю и строительный мусор;

- выпуск с территории строительных объектов и площадок, карьеров и полигонов твердых бытовых отходов, предприятий по производству строительных материалов транспорта с не очищенными от грязи колесами, вынос грунта и грязи автотранспортом, выезжающим с указанных объектов, на территорию поселения;

- откачивать воду на проезжую часть дорог и тротуары при производстве строительных и ремонтных работ;

- сужение или закрытие проезжей части городских улиц, проездов и тротуаров без соответствующего разрешения;

- установка (размещение) и (или) эксплуатация (использование) выносных информационных щитов (штендеров) на разделительных полосах и обочинах автомобильных дорог, тротуарах;

- размещение, сброс, сжигание автомобильных покрышек на городских территориях общего пользования.

15.3. В отношении территорий жилой застройки:

- установка ограждений земельных участков без соответствующего согласования с Администрацией;

- самовольное строительство мелких дворовых построек;

- установка гаражей «ракушек» для хранения автотранспорта;

- установка шлагбаумов, цепей, столбов, бетонных блоков и плит, других сооружений и объектов, препятствующих или ограничивающих проход пешеходов и проезд автотранспорта в местах общественного пользования, без согласования с Администрацией;

- размещение, складирование и хранение угля, дров строительных материалов, грунта, тары, торгового оборудования, товаров и продукции, предметов и

материалов бытового (хозяйственного) и производственного назначения вне территорий частных домовладений, организаций,строек, магазинов, павильонов, киосков и иных функционально предназначенных для этого мест;

- засыпать инженерные коммуникации и прилегающую к ним территорию мусором, грунтом и другими предметами, покрывать крышки люков смотровых и дождеприемных колодцев асфальтом или иным твердым покрытием;

- самовольная посадка деревьев, кустарников, устройство огородов в местах общего пользования;

- мытье посуды, купание животных, стирка в неустановленных местах (у водопроводных колонок, во дворах многоквартирных жилых домов и т.д.);

- выгуливать (в соответствии с законодательством) собак на детских и спортивных площадках, на территориях образовательных и медицинских организаций, прилегающих к ним территориях, в парках, скверах, во дворах многоквартирных домов, на пляжах, особо охраняемых природных территориях;

- выпускать домашнюю птицу и пасти скот в скверах, парках, на пляжах и в иных местах общего пользования, осуществлять выгул домашних животных на улицах, во дворах, в парках, скверах и других общественных местах без немедленного устранения лицами, осуществляющими надзор за домашним животным, естественных выделений (экскрементов) животных;

- стоянка (парковка) механических и автотранспортных средств на детских и спортивных площадках, тротуарах;

- размещение на внутриквартальных проездах и дворовых территориях, прилегающих к придомовой территории многоквартирных домов, заграждений, механических и автотранспортных средств, препятствующих механизированной уборке и вывозу мусора, подъезду транспортных средств оперативных служб (скорой медицинской помощи, полиции, пожарной службы, аварийных и спасательных служб).

При стоянке и размещении транспортных средств на территориях жилой застройки должно обеспечиваться беспрепятственное передвижение людей, а также уборочной и специальной техники.

15.4. В отношении озелененных территорий:

- складирование любых материалов, отходов асфальтобетона, грунта, мусора, снега и льда, скошенной травы на газонах, в том числе неокоренной и необработанной от вредителей и болезней древесины;

- подвешивание на деревьях и кустарниках гамаков, качелей, веревок для сушки белья, забивание в стволы деревьев гвоздей, навешивание рекламных щитов и других конструкций, способных повредить зеленые насаждения;

- добывание из деревьев сока, смолы, повреждение коры надписями и надрезами, а также нанесение других механических повреждений, ведущих к

болезни и вымиранию деревьев;

- хождение по газонам и клумбам, разрушение клумб, уничтожение цветов, нанесение повреждений деревьям и кустарникам (обрывание листьев и обламывание ветвей деревьев и кустарников);

- самовольная побелка и покраска стволов деревьев в парках, скверах, на бульварах, улицах и дворовых территориях;

- касание ветвей деревьев токонесущих проводов, закрывание ими указателей улиц и номерных знаков домов;

- самовольная вырубка и пересадка зеленых насаждений, повреждение их при производстве ремонтных и строительных работ, сбросе снега с крыш зданий (сооружений);

- механическое повреждение газонов, цветников, растительного слоя земли путем уничтожения, сдирания, утрамбовывания;

- размещение уличного смета, грунта на газоны и цветники;

- размещение на озелененных территориях (газонах) нестационарных торговых объектов и временных (сезонных) объектов (летних кафе, детских аттракционов и т.п.);

- устройство несанкционированных свалок;

- заезд на всех видах транспорта на газоны и другие участки с зелеными насаждениями;

- устройство стоянок, парковок и хранения транспортных средств на газонах, цветочных клумбах, территориях с зелеными насаждениями вне зависимости от времени года;

- сжигание древесины, листвы, травы, любых видов отходов.

15.5. В отношении городских лесов, лесов особо охраняемых природных территорий:

- заготовка древесины по рубкам главного пользования;

- заготовка технического сырья, соков, живицы, второстепенных лесных ресурсов, декоративных растений;

- мойка автотранспортных средств и других видов самоходной техники на территории городских лесов;

- пользование участками леса для нужд охотничьего хозяйства;

- разработка месторождений общераспространенных полезных ископаемых;

- разведение костров во время пожароопасного периода;

- ведение сельского хозяйства, за исключением сенокосения и пчеловодства, а также возведения изгородей в целях сенокосения;

- использование токсичных химических препаратов для охраны и защиты лесов, в том числе в научных целях;

- в период гнездования птиц не допускается проведение всех видов рубок леса, за исключением уборки деревьев, угрожающих падением на пешеходные тропы;

- незаконная рубка, повреждение лесных насаждений или самовольное выкапывание в лесах деревьев и кустарников;

- захламление лесных участков отходами, а также бытовым и строительным мусором.

15.6. В отношении мест массового отдыха населения и малых архитектурных форм:

- загрязнение территории отходами производства и потребления;

- повреждение оборудования мест массового отдыха населения и его элементов;

- размещение объявлений, листовок, иных информационных и рекламных материалов в не отведенных для этих целей местах, а также нанесение на покрытие дорог (улично-дорожной сети), тротуаров, пешеходных зон, велосипедных и пешеходных дорожек надписей и изображений, выполненных стойкими материалами (за исключением надписей и изображений, относящихся к порядку эксплуатации дорог (улично-дорожной сети), тротуаров, пешеходных зон, велосипедных и пешеходных дорожек, которые нанесены в рамках исполнения государственного или муниципального контракта);

- использование садово-парковой и уличной мебели не по назначению;

- размещение и наклеивание афиш, объявлений, плакатов и иной информационно-печатной продукции на малых архитектурных формах;

- повреждение малых архитектурных форм и их перемещение с установленных мест.

15.7. В отношении нестационарных объектов:

- осуществлять мелкорозничную уличную торговлю в неустановленных местах, а также при отсутствии у продавца урны для сбора мусора;

- производить самовольную установку временных (сезонных) объектов.

16. Ответственность за нарушение настоящих Правил

16.1. Лица, виновные в нарушении настоящих Правил, привлекаются к ответственности в соответствии с действующим законодательством.

16.2. Ответственность за причинение вреда вследствие неисполнения и (или) ненадлежащего исполнения предусмотренных законодательством и настоящими Правилами обязанностей по содержанию объектов благоустройства несут владельцы объектов благоустройства в порядке, установленном законодательством.

16.3. Контроль за соблюдением настоящих Правил осуществляется Администрацией, за исключением случаев, предусмотренных законодательством

ТИПОВЫЕ РЕШЕНИЯ ОГРАЖДЕНИЙ ДЛЯ РАЗЛИЧНЫХ ЗОН

Тип 1: газонное ограждение для территорий общественного, жилого, рекреационного назначения

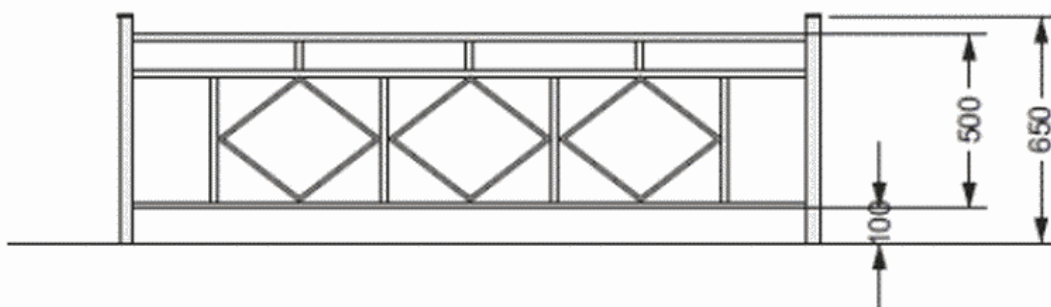

Тип 2: магистральное пешеходное ограждение безопасности

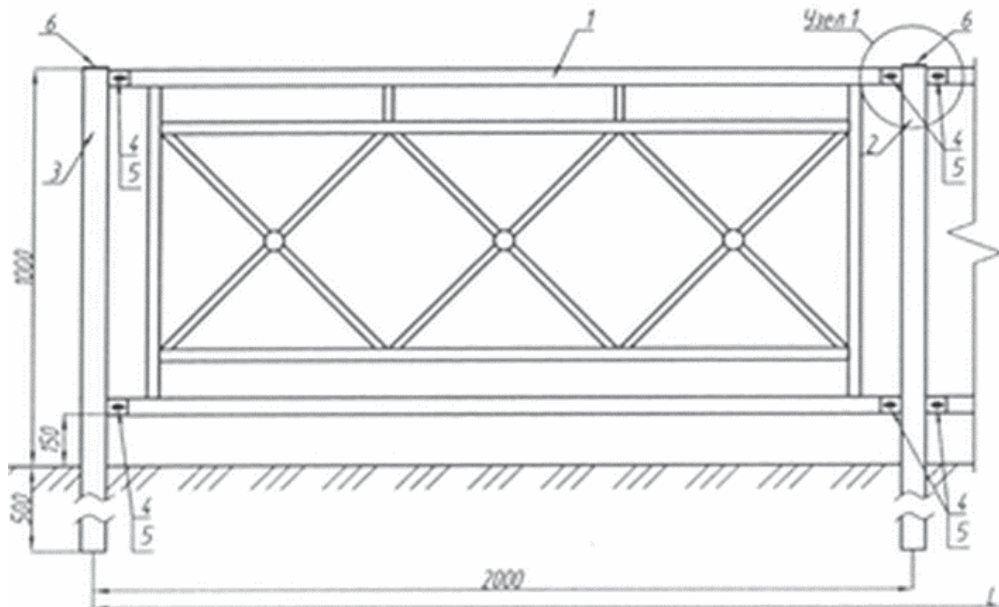

В Администрацию городского
поселения город Жуков

от _____
наименование организации, Ф.И.О. заявителя

Почтовый адрес

Контактный телефон

ЗАЯВЛЕНИЕ НА СОГЛАСОВАНИЕ ВЫВЕСКИ

Заявитель: _____

Юридический адрес организации, телефон: _____

Почтовый адрес: _____

ИНН: _____ ОГРН: _____

Адрес размещения: _____

Характер размещения вывески: _____

(настенная, консольная, вывеска на крыше,

вывеска в витрине)

Площадь (кв. метров): _____

Техническое исполнение: _____

(световой короб, объемные буквы,

фотопечать на баннере, другое)

Собственник места размещения: _____

Содержание информации: _____

"__" _____ 20__ г. _____ / _____ /

(подпись)

(Ф.И.О.)

Приложение:

данные о заявителе - физическом лице либо данные о государственной регистрации юридического лица или государственной регистрации физического лица в качестве индивидуального предпринимателя;

- заверенная копия свидетельства о государственной регистрации права собственности (в случае, если занимаемое нежилое помещение находится в собственности);
- заверенная копия договора аренды нежилого помещения (в случае, если занимаемое нежилое помещение является арендуемым);
- дизайн-проект наружной информационной вывески с подписью владельца и согласованием с собственником нежилого помещения (если помещение является арендуемым) в 2-х цветных экземплярах;
- технический проект планируемой для размещения вывески (конструкторская часть и электрическая, если вывеска световая).

"__" _____ 20__ г. _____ (_____)
подпись _____ расшифровка _____

ДИЗАЙН-ПРОЕКТ
наружной информационной вывески

расположенной по адресу: _____

Владелец _____

Тип конструкции _____

Схема конструкции
с габаритными размерами

Фотомонтаж планируемой к
размещению вывески с
прилегающей территорией, дающие
полное представление об объекте
(здании, помещении и месте
размещения вывески) в цветовом
исполнении

Согласовано
с собственником помещения

(должность)

(подпись)

/ _____ /
(Ф.И.О.)

"__" _____ 20__ г.

Приложение № 3
к Правилам благоустройства территории
городского поселения город Жуков
в новой редакции

В Администрацию городского
поселения город Жуков

от _____
наименование организации, Ф.И.О. заявителя

Почтовый адрес

Контактный телефон

Заявление

Прошу согласовать информационный проект здания по адресу: г. Жуков,

принадлежащего _____,
(указывается наименование организации, собственника)

на основании _____,
(договора аренды/свидетельства на право собственности или иное)

согласно прилагаемому проекту.

Приложение:

- данные о юридическом лице или ИП (выписка из ОГРН или ОГРИП);
- копия свидетельства о государственной регистрации права (в случае, если занимаемое здание находится в собственности);
- копия договора аренды нежилого помещения (в случае, если занимаемое здание является арендуемым);
- утвержденный собственником (собственниками) информационный проект здания, если заявитель не является собственником недвижимого имущества;
- информационный проект (1 экземпляр в цветном исполнении).

_____ ("____") "____" 20__ г.
подпись _____ расшифровка
Информационный проект здания по адресу: г. Жуков, _____

ПРОЕКТ

Согласовано с собственником здания

(должность) _____ (подпись)
/ _____ / "____" _____ 20__ г.
(Ф.И.О.)